

NTT
docomo

ワイドスターII 簡易公衆電話機 取扱説明書

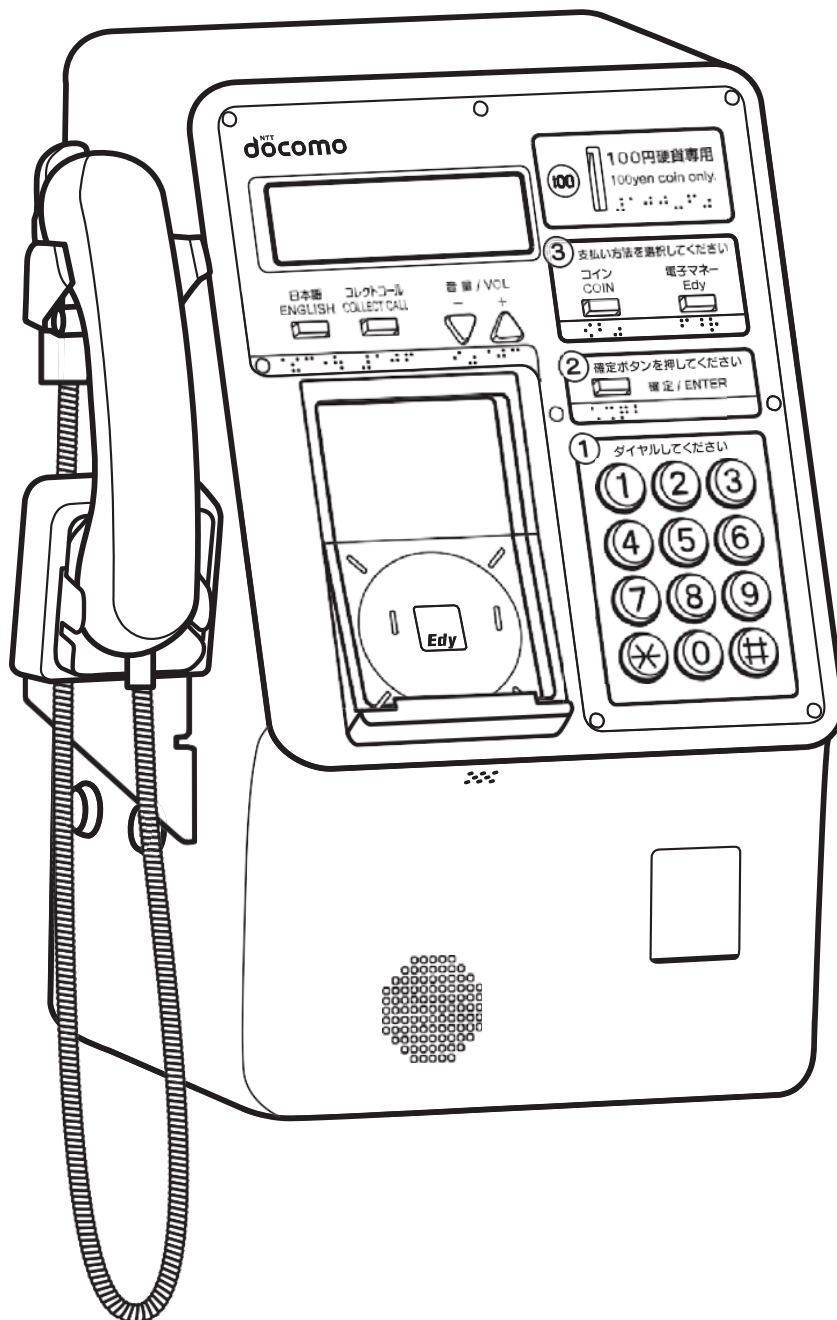

このたびは「ワイドスターⅡ 簡易公衆電話機」(以下:本製品)を ご利用いただきまして、誠にありがとうございます。ご利用の前に、あるいはご利用中に、この「取扱説明書」をよくお読みいただき、本製品を正しくお使いいただきますようお願いいたします。

本製品ご使用にあたって

- 本製品は日本国外ではご使用になれません。
- 本製品の誤動作、不具合、あるいは停電時などの外部要因によって、通話などの機会を逸したために生じた損害などの純粋経済損失については、責任を負いかねますのであらかじめご了承ください。

本製品は外国為替および外国貿易管理法の規定により規制貨物等(または役務)に該当しますので、日本国外に輸出する場合には同法に基づき日本国政府の輸出許可が必要です。

※「ワイドスター」は、株式会社NTTドコモの商標または登録商標です。

※「フリーダイヤル」は、NTTコミュニケーションズ株式会社の登録商標です。

※「楽天Edy(ラクテンエディ)」は、楽天グループのプリペイド型電子マネーサービスです。

※「おサイフケータイ」は、FeliCaチップ(ICチップ)を搭載した携帯電話、およびこの機能を使ったサービスの総称で、株式会社NTTドコモの登録商標です。

※「FeliCa」は、ソニー株式会社の登録商標です。

※「FeliCa」は、ソニー株式会社が開発した非接触ICカードの技術方式です。

※「コレクトコール」サービスは2015年7月31日に終了しました。

本製品をお使いになる前に、「取扱説明書」をよくお読みのうえ、ご使用ください。

なお、「取扱説明書」にご不明な点がございましたら、下記にお問い合わせください。

○お問い合わせ先

ドコモ ワイドスターコールセンター

0120-616-360

受付時間:午前9:00 ~午後8:00(年中無休)

目次

安全上のご注意	1
---------------	---

はじめに

ご利用構成図	4
基本構成品	5
各部の名称と機能	6
受話器について	10
楽天Edy（電子マネー）について	11
ディスプレイ表示部の見かた	12
本製品から聞こえる音について	13

機能編

電話をかける	14
硬貨を利用して電話をかける	14
楽天Edyを利用して電話をかける	16
受話器を置いたまま電話をかける	18
通話鍵を使用して電話をかける	20
電話を受ける	22
電話を受ける	22
本製品からご利用できるサービスについて	23
課金方法について	24
金庫から硬貨を回収する	27
取引記録データの送信について	29

保守編

設定を変更する	31
選択方式で設定する（例：課金係数）	32
ダイヤルリスト方式で設定する（例：着信規制ダイヤルリスト）	34
ダイヤルリストに登録する	34

ダイヤルリストから削除する	36
暗証番号方式で設定する（例：契約者モード暗証番号）	38
設定を終了する	40
ワイドスターII端末設定について（例：再接続機能設定）	41
楽天Edy取引記録（決済データ）を手動送信する	43
自己診断を行う	45
ファームウェアを更新する	47
ソフトウェアバージョンを確認する	50
保守メニュー一覧	51

付 録

保守メニュー項目一覧	53
各種設定	53
ワイドスターII端末設定・確認	54
楽天Edy設定・確認	55
自己診断	55
手動ファームウェア更新	55
バージョン確認	55
自己診断コード一覧	56
硬貨投入口塞ぎ板について	59
故障とお考えになる前に	61
停電になったときは	62
ワイドスターII衛星船舶・車載端末01から給電が可能な場合	62
ワイドスターII衛星船舶・車載端末01から給電が不可能な場合	62
ワイドスターII衛星可搬端末01を接続している場合	62
仕 様	63

安全上のご注意

このたびは、当社の本製品をご利用いただきまして、誠にありがとうございます。

- 本書には、本製品を安全にご使用していただくための注意事項が記載されています。
- お読みになったあとは、大切に保管してください。

免責事項

- 地震および当社の責任以外の火災、第三者による行為、その他の事故、お客様の故意または過失、誤用、その他異常な条件下での使用により生じた損害に関して、当社は一切の責任を負いません。
- 本製品の使用または使用不能から生じる付随的な損害（記憶内容の変化・消失、事業利益の損失、事業の中断、通信機会の喪失など）に関して、当社は一切の責任を負いません。
- 電話サービスを利用することによる金銭上の損害、および逸失利益について第三者からのいかなる請求についても当社はその責任を負いません。
- 本書の記載内容を守らないことにより生じた損害に関して、当社は一切の責任を負いません。
- 当社が関与しない接続機器、ソフトウェアとの組み合わせによる誤動作などから生じた損害に関して、当社は一切の責任を負いません。



安全にお使いいただくために

必ずお読みください

本書には、あなたや他の人々への危害や財産への損害を未然に防ぎ、本製品を安全にお使いいただくために守っていただきたい事項を示しています。

その表示と図記号の意味は次のようになっています。内容をよく理解してから本文をお読みください。

表示の説明





 危険	この表示を無視して、誤った取り扱いをすると、人が死亡または重傷 ^(※1) を負う危険が切迫して生じることが想定される内容を示しています。
 警告	この表示を無視して、誤った取り扱いをすると、人が死亡または重傷 ^(※1) を負う可能性が想定される内容を示しています。
 注意	この表示を無視して、誤った取り扱いをすると、人が障害 ^(※2) を負う可能性が想定される内容および物的損害 ^(※3) のみの発生が想定される内容を示しています。

※1: 重傷とは失明や、けが、やけど(高温・低温)、感電、骨折、中毒などで後遺症が残るものおよび治療に入院、長期の通院を要するものをさします。

※2: 障害とは、治療に入院、長期の通院を要さない、けが・やけど・感電などをさします。









※3: 物的損害とは、家屋、家財および家畜・ペットなどにかかわる拡大損害をさします。











図記号の説明

 禁止	この表示は、禁止(してはいけないこと)を示しています。
 強制	この表示は、強制(必ずすること)を示しています。
 お願い	この表示を無視して、誤った取り扱いをすると、本製品の本来の性能を発揮できなかつたり、機能停止を招いたりする内容を示しています。
 ワンポイント	この表示は、本製品を取り扱ううえで知っておくと便利な内容を示しています。

 危険	
⊘ 禁止	●本製品を傾いた台の上や、振動、衝撃の多いところに置かないでください。落下・転倒により、けがの原因となります。万一、落下・転倒により破損したときは、当社のワイドスターコールセンターにご連絡ください
⊘ 禁止	●本製品をぬれた手で触れたり、ぬれた布でふかないでください。 火災・感電・けがの原因となります。
⊘ 禁止	●本製品に火の気を近づけたり、加熱しないでください。 発熱・破裂し、火災・火傷・けがの原因となります。
⊘ 禁止	●分解、改造、修理しないでください 発熱・破裂し、火災・火傷・けがの原因となります。
⊘ 禁止	●本製品の通風孔や開口部などから、異物を入れないでください。火災・感電・故障の原因となります。 万一、金属類が内部に入ったときは、むやみに本製品に触れず、当社のワイドスターコールセンターにご連絡ください。
⊘ 禁止	●本製品を水や飲料水などで濡らさないでください。 火災・感電・故障の原因となります。万一、液体が内部に入ったときは、むやみに本製品に触れず、当社のワイドスターコールセンターにご連絡ください。
⊘ 禁止	●直射日光の当たるところや、炎天下の車内・暖房設備・ボイラーなどのため著しく温度が上昇するところに置かないでください。 火災・火傷の原因となることがあります。

 警告	
⊘ 禁止	●雷が鳴り出したら、本製品・電源ケーブル・信号ケーブルなどに触れないでください。 感電の原因となります。
⊘ 禁止	●万一、煙が出ている、異常音がする、変なにおいがする、発熱、変色、変形などの異常状態が発生した場合や破損した場合は、直ちに電源プラグを抜いてください。 そのまま使用すると火災・感電・故障の原因となります。 むやみに本製品に触れず、当社のワイドスターコールセンターにご連絡ください。
⊘ 禁止	●高精度な制御や、微弱な信号を取り扱う電子機器の近くで使用しないでください 電子機器が誤動作するなどの影響が出る可能性があります。 また、使用を制限された場所では使用しないでください。
⊘ 禁止	●電源ケーブルや信号ケーブルの上に重いものを乗せたり、傷つけたり、破損したり、加工したり、無理に曲げたり、引っ張ったり、ねじったり、たばねたりしないでください。 火災・感電・故障の原因となります。
❗ 強制	●医療機関が個々に使用禁止、持ち込み禁止などの場所に定めている場合は、その医療機関の指示に従ってください。 医用電気機器への電波の影響については「医用電気機器への影響を防止するための携帯電話端末などの使用に関する方針」(電波環境協議会)に準じます。
❗ 強制	●植込み型心臓ペースメーカー及び植込み型除細動器装着の方は、装着部から離してご使用ください。 電波により植込み型心臓ペースメーカーおよび植込み型除細動器の動作に影響を与える場合があります。植込み型心臓ペースメーカーおよび植込み型除細動器以外にも医用電気機器が使用される場合があります。これらの機器の使用者は、電波による医用電気機器への影響を医用電気機器製造業者などの関係者に確認してください。

 警告	
 禁止	●混雑した場所では、付近に植込み型心臓ペースメーカーおよび植込み型除細動器を装着している方がいる可能性がありますので、電源を切るようにしてください。電波により植込み型心臓ペースメーカーおよび植込み型除細動器の動作に影響を与える場合があります。
 強制	●船舶内で使用する場合、電波等による影響についてご確認の上ご使用ください 利用場所によっては、船舶搭載の電子機器に悪影響を及ぼす原因となります。
 禁止	●使用中に布団などで覆ったり、包んだりしないでください。 火災・火傷の原因となります。
 禁止	●万一、ディスプレイ表示部を破損した場合は、割れたプラスチックや露出した製品内部に触れないでください。 けがの原因となります。
 禁止	●コンセントに電源プラグを抜き差しするときは、金属類を接触させたり、濡れた手で触れないでください。 火災・火傷・感電の原因となります。
 強制	●指定の電源、電圧で使用してください。 誤った電圧で使用すると、火災・火傷・感電の原因となります。
 強制	●電源プラグに付いたほこりはふき取ってください。 火災・火傷・感電の原因となります。

 注意	
 強制	●本製品を壁掛けに変更するときは、当社のワイドスターコールセンターにご連絡ください。 本製品の重みに耐える適正な取り付けが必要です。
 禁止	●風呂場や加湿器のそばなど、湿度の高いところでは使用しないでください。 火災・感電・故障の原因となります。
 禁止	●調理台のそばなど油煙や湯気が当たるような場所、ほこりが多い場所で使用・保管しないでください。 火災・感電・故障の原因となります。
 禁止	●本製品の開口部をふさがしないでください。 火災・火傷の原因となることがあります。
 禁止	●電源ケーブルや信号ケーブルを熱器具に近づけないでください。電源ケーブル、信号ケーブルの被覆が溶けて、火災・火傷・感電の原因となることがあります。
 強制	●船舶設置の場合、コンパスと本製品の距離を離してください。 コンパスが誤作動するなど影響を与える可能性があります。
 強制	●お客様の体質や体調によっては、かゆみ・かぶれ・湿疹などが生じることがあります。 異常が生じた場合は直ちに使用を止め、医師の治療を受けてください。
 強制	●受話器を戻すときや本体前面部を開閉するときに、指などをはさまないようにご注意ください。 けがなどの原因となります。
 強制	●長時間使用しない場合は、安全のため電源プラグを抜いてください 火災の原因となることがあります。

はじめに

ご利用構成図

本製品は可搬型、船舶型のワイドスターⅡ端末に接続して使用します。

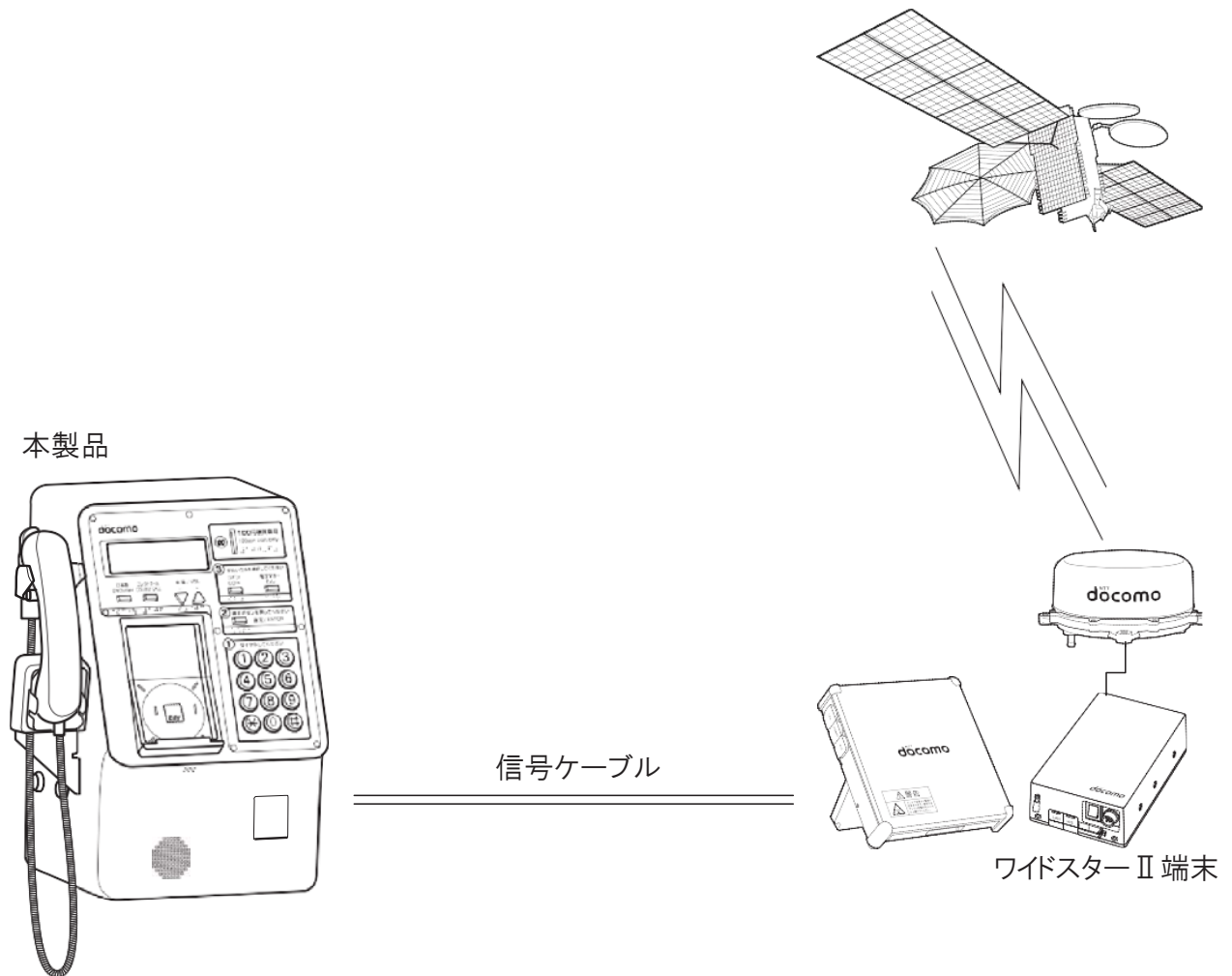

基本構成

① 本体

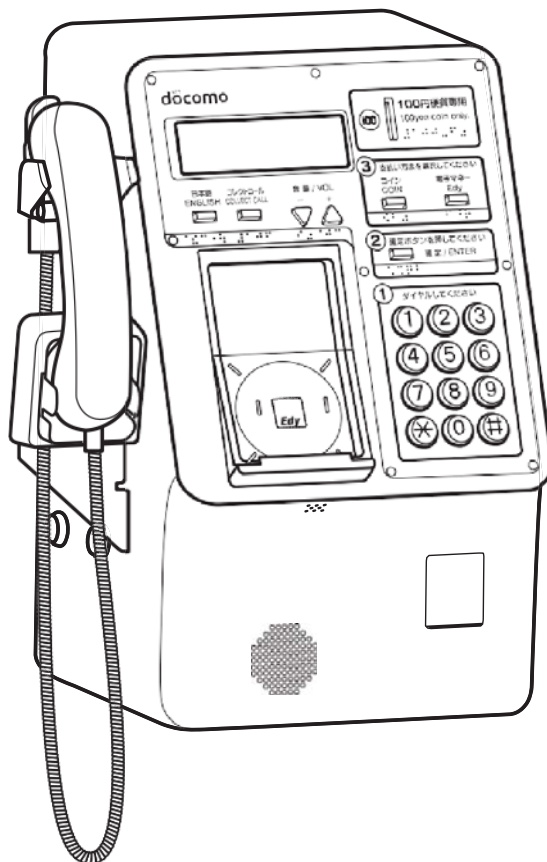

② 付属品



通話鍵
(1個)



金庫鍵
(1個)

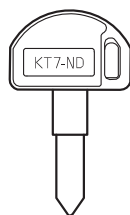

本体鍵
(1個)

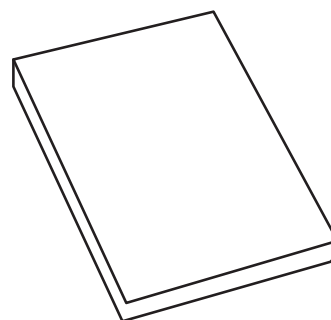

取扱説明書
(1部)

基本構成に不足がある場合や、取扱説明書に乱丁・落丁がありましたら、
当社のワイドスターコールセンターまでご連絡をお願いいたします。

各部の名称と機能

正面

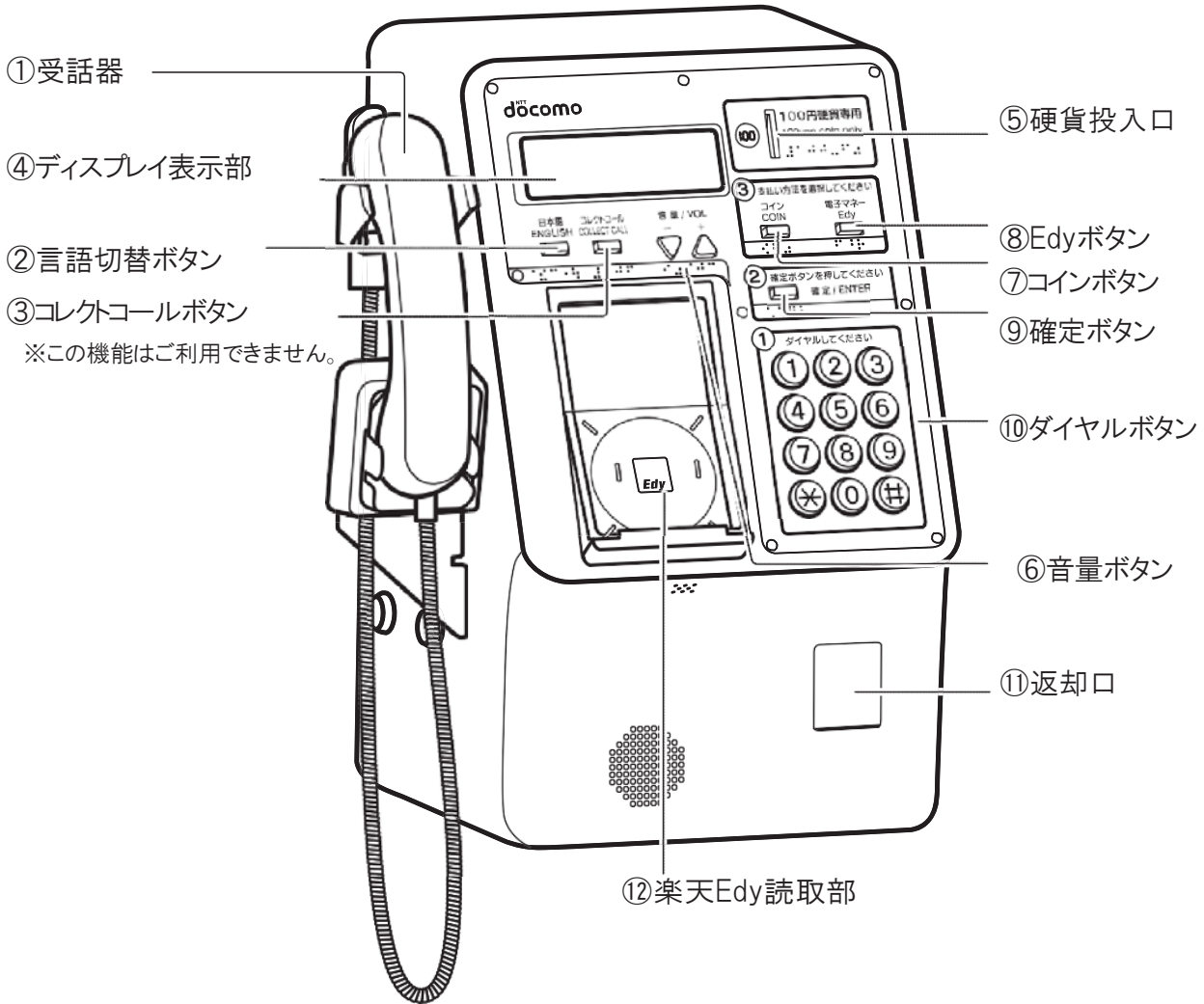

①	受話器	相手の声が聞こえます。こちらの声を相手に伝えます。
②	言語切替ボタン	日本語と英語を切り替えるときに使用します。
③	コレクコールボタン	※この機能はご利用できません。
④	ディスプレイ表示部	ご利用時に各種のガイドを表示します。
⑤	硬貨投入口	硬貨を利用して通話するときに硬貨を投入します。
⑥	音量ボタン	相手の声の音量を変更するときに使用します。
⑦	コインボタン	硬貨を利用して通話を行うときに使用します。
⑧	Edyボタン	Edyを利用して通話を行うときに使用します。
⑨	確定ボタン	電話番号を確定するときに使用します。
⑩	ダイヤルボタン	電話番号の入力に使用します。
⑪	返却口	投入後、利用されなかった硬貨がここから返却されます。
⑫	楽天Edy読取部	Edyを利用して通話を行うときにEdyをここにタッチします。

左側面

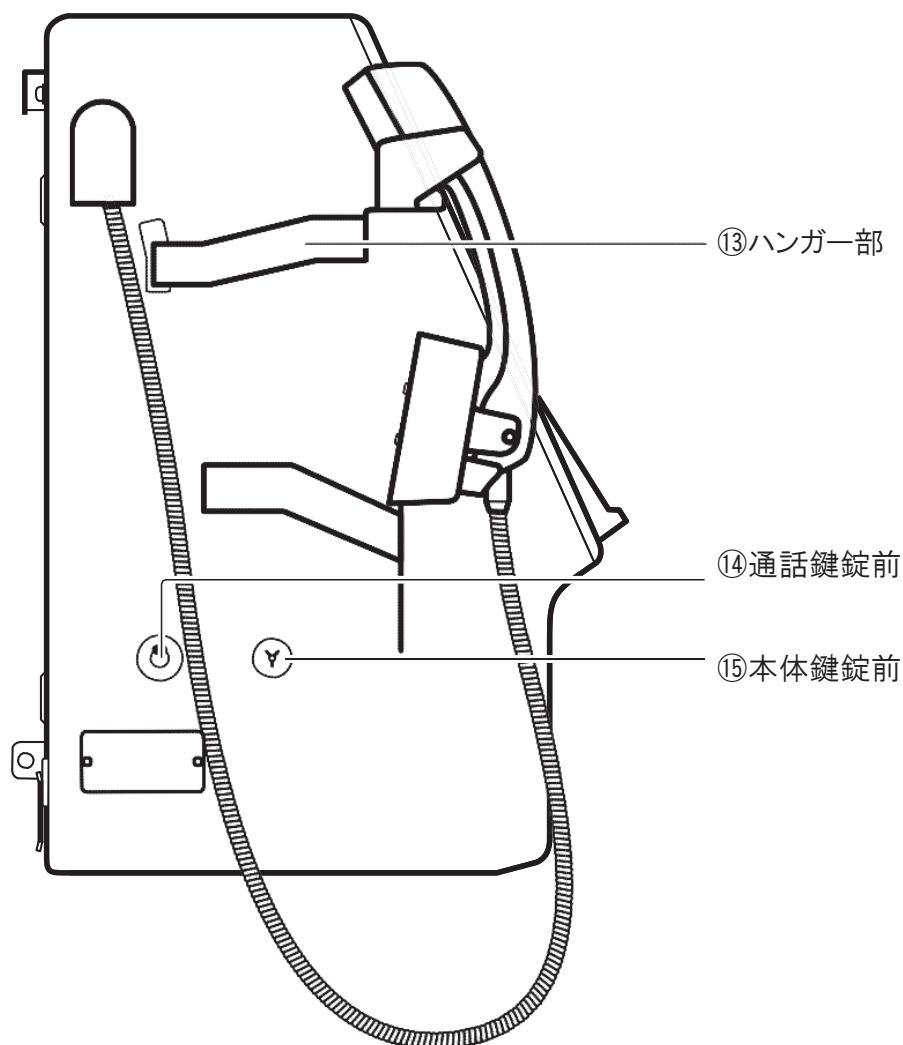

⑬	ハンガー部	受話器を支え固定します。
⑭	通話鍵錠前	通話鍵を差し込み、契約者モードにすることにより、硬貨やEdyを利用せずに電話をかけることができます。(P.20) 保守メニューを表示し、本製品の保守を行うことができます。(P.31)
⑮	本体鍵錠前	金庫回収のため、本体を開くときに使用します。(P.27)

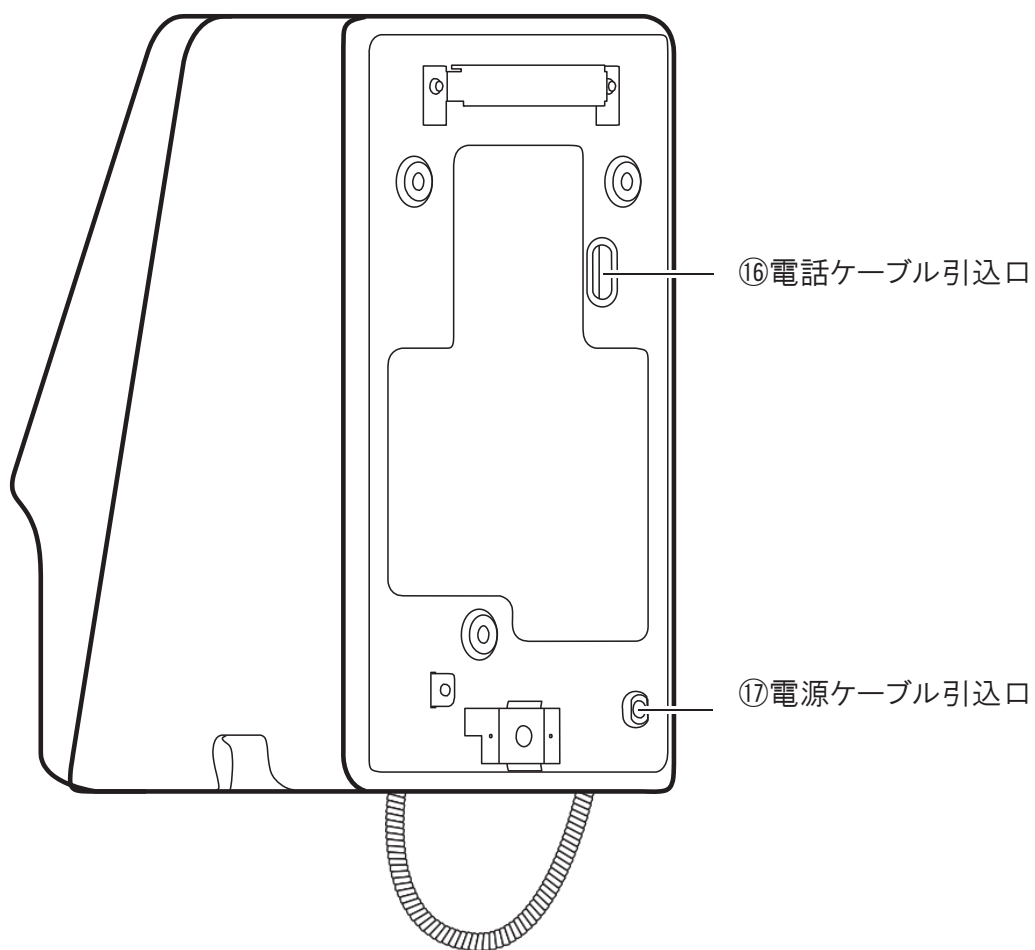

①⑥	電話ケーブル引込口	電話ケーブル、LANケーブルを引き込むための穴です。
①⑦	電源ケーブル引込口	電源ケーブルを引き込むための穴です。

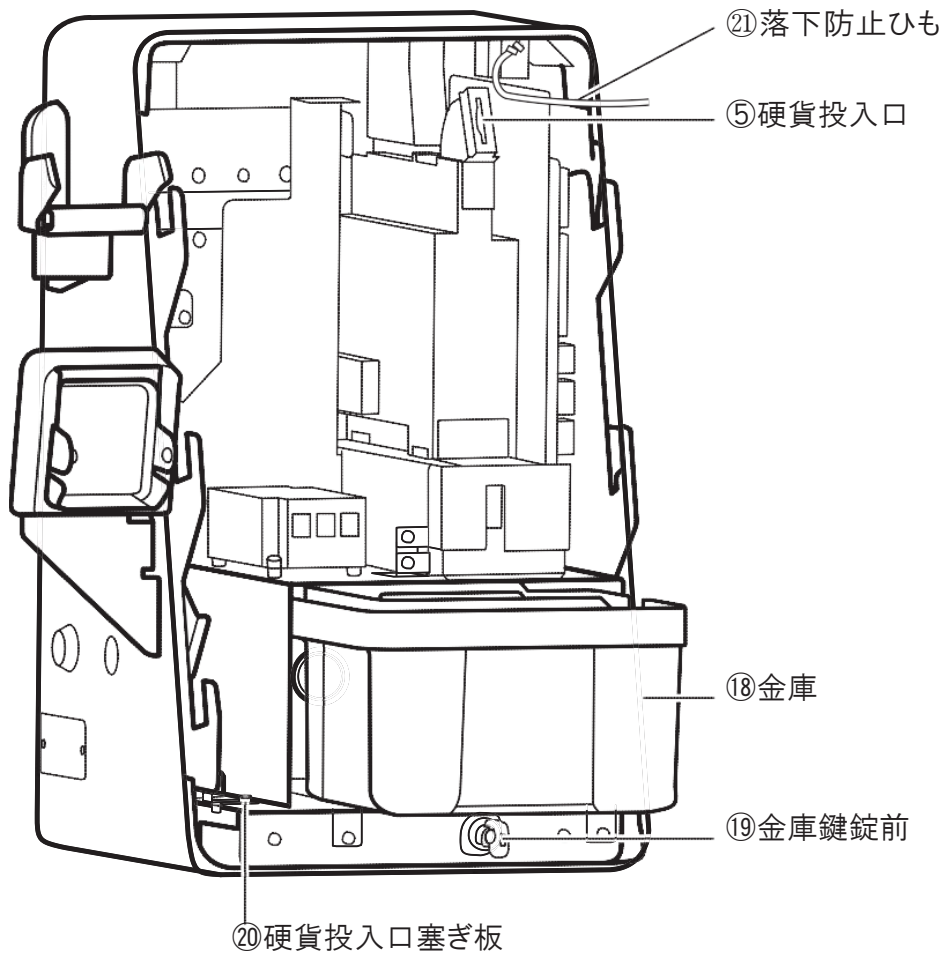

②18	金庫	徴収した硬貨を収納します。100円硬貨を500枚まで収納することができます。
②19	金庫鍵錠前	金庫の施錠/開錠をします。
②20	硬貨投入口塞ぎ板	硬貨投入口を塞いで硬貨の利用を禁止します。
②21	落下防止ひも	前面部扉の落下を防ぐためのひもです。

受話器について

本製品のご利用後は、振動による落下を防ぐために次の手順で受話器をしっかりと固定してください。

- 1 受話器をハンガー部に掛けます。

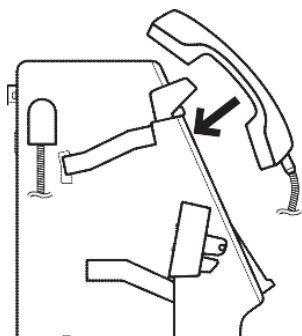

- 2 受話器を下ろします。

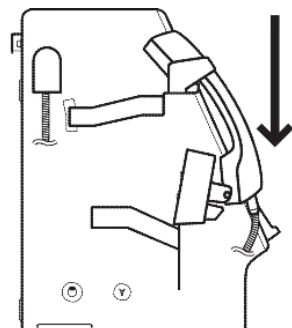

- 3 受話器をしっかり押し込み、固定します。

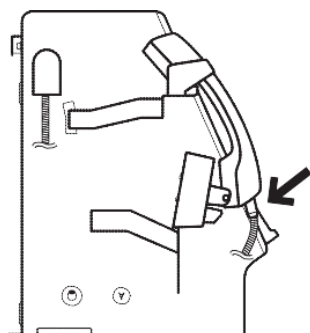

⚠ 注意

- 受話器を押し込むときに指を挟まないようにご注意ください。

楽天Edy(電子マネー)について

本製品では、楽天グループのプリペイドカード型電子マネーサービスである楽天Edy(ラクテンエディ)に対応しています。EdyカードまたはEdy対応携帯電話(おサイフケータイ)で通話料金を支払うことができます。

楽天Edyの操作について

楽天Edy読取部にEdyカードまたはおサイフケータイをタッチし、正しく読み取られると読取部が緑色に光ってお知らせします。また、通話料金の支払いが完了すると確認音(シャリ〜ン♪)でお知らせします。

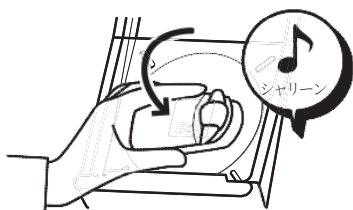

Edyカードまたはおサイフケータイを
楽天Edy読取部の中央に近づけてタッチする

! お願い

- Edyカード、おサイフケータイは楽天Edy読取部中央へ確実にタッチしてください。読取部から浮いていたり、読取部隅へタッチすると正確に読み取れなかったり、読み取りに時間がかかったりする場合があります。



ワンポイント

- 楽天Edyが利用できない場合や正しく読み取れなかった場合は、楽天Edy読取部がオレンジ色に光ってお知らせします。

残高確認機能について

本製品では、楽天Edyの残高を確認することができます。本製品の楽天Edy読取部が青く点滅しているときにEdyカード、おサイフケータイを楽天Edy読取部にタッチすると、読み取ったEdy残高をディスプレイ表示部に表示します。楽天Edyに入金(チャージ)することはできません。あらかじめ楽天Edyにチャージしてご利用願います。

硬貨との併用について



本製品では、通話料金を硬貨と楽天Edyを併用して支払うことはできません。
また、残高が不足している楽天Edyは利用することができません。

【おサイフケータイについて】

- ※個別に楽天Edyサービスに応じた設定が必要です。
- ※おサイフケータイ対応の各種サービスは、各おサイフケータイ対応サービス提供者によって提供されます。
- ※各おサイフケータイ対応サービスのご利用前にはデータの再発行などの利用および内容などをご確認いただき、盗難・紛失・故障などの際には、直ちに各おサイフケータイ対応サービス提供者にお問い合わせください。
- ※通信を使って、おサイフケータイ対応アプリをダウンロードする場合やICカードヘデータを書き込む(電子マネーオンラインチャージなど)際は、パケット通信料がかかります。

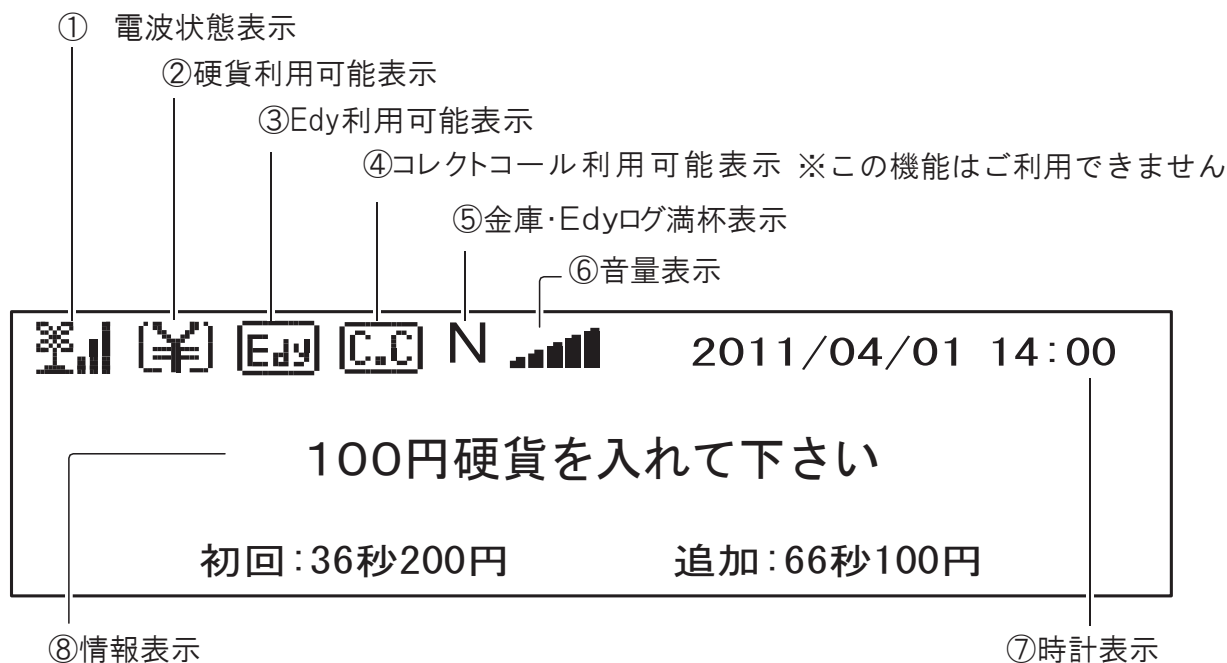
ディスプレイ表示部の見かた

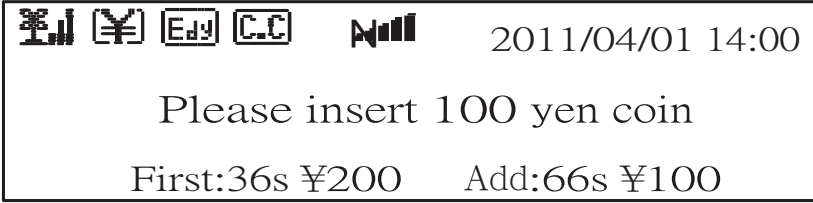

①	電波状態表示	ワイドスターⅡ端末の電波受信レベルを「  」で表示します。 (4段階表示) ※電波受信レベルは目安ですので、表示に関わらず通話できない場合があります。
②	硬貨利用可能表示	硬貨をご利用いただけるときに表示します。
③	楽天Edy利用可能表示	楽天Edyをご利用いただけるときに表示します。
④	コレクトコール 利用可能表示	※この機能はご利用できません。
⑤	金庫・Edyログ 満杯表示	金庫、または楽天Edyログが満杯直前のときに「N」を、満杯のときに「F」を表示します。(P.27・P.43)
⑥	音量表示	通話中の音量を「  」で表示します。(5段階表示)
⑦	時計表示	現在の日時を表示します。
⑧	情報表示	ガイダンス、電話番号、設定状況などを表示します。 ※言語切替ボタンを押すことで、日本語と英語を切り替えることができます。 

本製品から聞こえる音について

音の種類	内 容
ツー …(発信音)	電話がかけられます。
プルルルル プルルルル …(呼出音)	相手を呼び出しています。
トウルルルル トウルルルル …(着信音)	電話がかかってきています。
ツー ツー …(話中音)	お話中です。
ピッピッ(催促音)	残りの通話可能時間が10秒になりました。
ピー(警告音)	本製品に異常があります。
ピーピーピー… (金庫入れ忘れ音) (本体閉め忘れ音)	金庫を入れ忘れています。 本体がしっかり閉まっていません。
ピッ(ボタン確認音)	ボタンを押したときに鳴動します。
プップッ(エラー音)	操作に誤りがあります。
ピピピピピ(カード取り忘れ音)	Edyを取り忘れています。
シャリーン(楽天Edy決済音)	楽天Edyの決済が行われました。
ピロロン(楽天Edyエラー音)	楽天Edyの読み取りに失敗しました。

機能編

電話をかける

硬貨を利用して電話をかける

硬貨(100円硬貨専用)を利用して、電話をかけることができます。

1 受話器を取り上げます。

ダイヤルして下さい

2 相手の電話番号を市外局番からダイヤルしてください。

ダイヤルした電話番号が表示されます。

0312345678

! お願い

- 必ず市外局番からダイヤルしてください。

3 確定ボタンを押してください。

ダイヤル番号が確定し、支払い方法の選択へ移ります。

支払い方法を選択して下さい
初回:36秒200円 追加:66秒100円

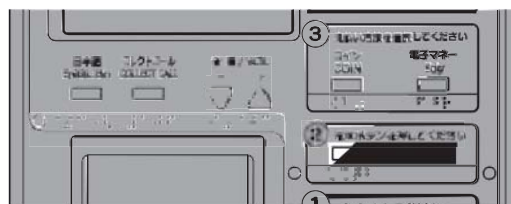

4 コインボタンを押してください。

硬貨による支払いが選択されます。

100円硬貨を入れて下さい
初回:36秒200円 追加:66秒100円

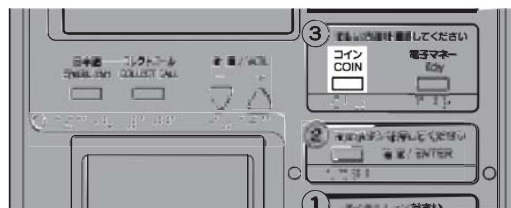

5 硬貨を硬貨投入口へ投入してください。

通話相手を呼び出します。

只今、ダイヤルしています
支払 36秒200円 蓄積額 300円

！お願い

- 100円硬貨以外は投入しないでください。
故障の原因になります。



ワンポイント

- 硬貨は4枚まで蓄積することができます。

6 相手の方が出たらお話しください。

残り時間: 1分24秒
支払 66秒100円 蓄積額 100円



ワンポイント

- 通話中に音量ボタンを押すことで受話音量を5段階で調節することができます。
- 相手が出たら蓄積した硬貨から通話料金が徴収されます。
- 通話中に硬貨が足りなくなると通話が切断されます。続けてお話しする場合は、硬貨を追加で投入してください。

7 通話が終了したら受話器を掛けてください。

ありがとうございました
忘れ物にお気をつけ下さい

！お願い

- 受話器はしっかり固定してください。



ワンポイント

- 利用されなかった硬貨は返却口から返却されます。

楽天Edyを利用して電話をかける

楽天Edyを利用して電話をかけることができます。

1 受話器を取り上げます。

ダイヤルして下さい

2 相手の電話番号を市外局番からダイヤルしてください。

ダイヤルした電話番号が表示されます。

0312345678

!お願い

- 必ず市外局番からダイヤルしてください。

3 確定ボタンを押してください。

ダイヤル番号が確定し、支払い方法の選択へ移ります。

支払い方法を選択して下さい
初回:36秒200円 追加:66秒100円

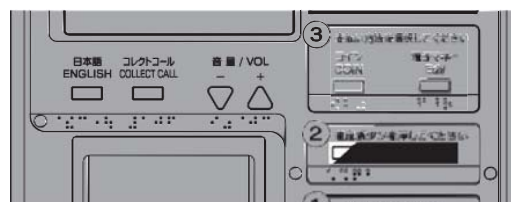

4 Edyボタンを押してください。

楽天Edyによる支払いが選択されます。

カードをタッチして下さい
初回:36秒200円 追加:66秒100円

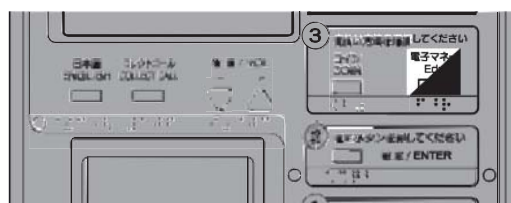

5 Edyカードまたは、おサイフケータイを 楽天Edy読取部にタッチしてください。

通話相手を呼び出します。相手が出るまでEdyカードまたは、おサイフケータイをタッチし続けてください。

Edyをタッチしたままお待ち下さい
支払 36秒200円 Edy残高 5,000円

！お願い

- 楽天Edyの残高が足りない場合は、「残高不足です」と表示され、通話相手呼び出されません。楽天Edy以外の支払い方法でおかけ直してください。

6 相手の方が出たらお話しください。

次の支払いまで: 20秒
支払 66秒100円 Edy残高 4,800円

💡ワンポイント

- 通話中に音量ボタンを押すことで受話音量を5段階で調節することができます。
- 通話中はEdyカードまたは、おサイフケータイを楽天Edy読取部にタッチしたままにしてください。
- 相手が出たらEdyから通話料金が徴収されます。
- 通話中に楽天Edyの残高が足りなくなると通話が切断されます。

7 通話が終了したら受話器を掛けてください。

ありがとうございました
忘れ物にお気をつけ下さい

！お願い

- 受話器はしっかり固定してください。

受話器を置いたまま電話をかける

受話器を置いたままダイヤルし、電話をかけることができます。
硬貨や、楽天Edyがご利用できます。

1 相手の電話番号を市外局番からダイヤルしてください。

ダイヤルした番号が表示されます。

0312345678

！お願い

- 必ず市外局番からダイヤルしてください。



ワンポイント

- ダイヤルを間違えた場合は、受話器を一度取り上げ、掛け直してからダイヤルしてください。

2 確定ボタンを押してください。

ダイヤル番号が確定し、支払い方法の選択へ移ります。

支払い方法を選択して下さい
初回:36秒200円 追加:66秒100円

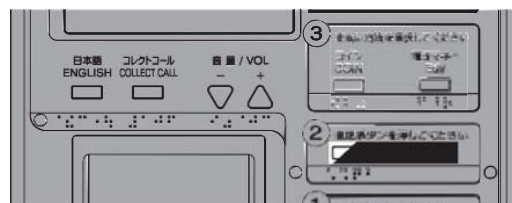

3 コインボタンを押してください。

硬貨による支払いが選択されます。

100円硬貨を入れて下さい
初回:36秒200円 追加:66秒100円

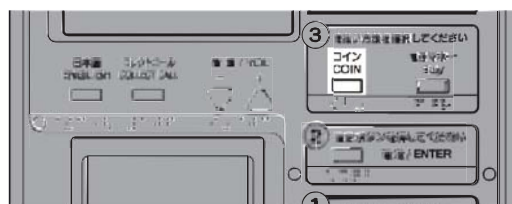

※Edyボタンを押した場合

カードをタッチして下さい
初回:36秒200円 追加:66秒100円



ワンポイント

- 楽天Edyを利用する場合は、Edyボタンを押してください。

4 硬貨を硬貨投入口へ入れてください。

受話器をお取り下さい
初回:36秒200円 追加:66秒100円



ワンポイント

- 楽天Edyを利用する場合は、EdyをEdy読取部へタッチしてください。

5 受話器を取り上げてください。

通話相手が呼び出されます。

只今、ダイヤルしています
支払 36秒200円 蓄積額 300円

※楽天Edyを利用した場合

Edyをタッチしたままお待ち下さい
支払 36秒200円 Edy残高 5,000円

6 相手の方が出たらお話しください。

残り時間: 1分24秒
支払 66秒100円 蓄積額 100円

※楽天Edyを利用した場合

次の支払いまで: 20秒
支払 66秒100円 Edy残高 4,800円



ワンポイント

- 通話中に音量ボタンを押すことで受話音量を5段階で調節することができます。
- 楽天Edyで通話しているときは、EdyをEdy読取部にタッチしたままにしてください。

7 通話が終了したら受話器を掛けてください。

ありがとうございました
忘れ物にお気をつけ下さい



お願い

- 受話器はしっかり固定してください。

通話鍵を使用して電話をかける

通話鍵を使用することで、硬貨や楽天Edyを利用せずに電話をかけることができます。

1 通話鍵を通話鍵錠前に差し込み、 右方向に90°回します。

ディスプレイ表示部の画面が反転し、契約者モードになります。

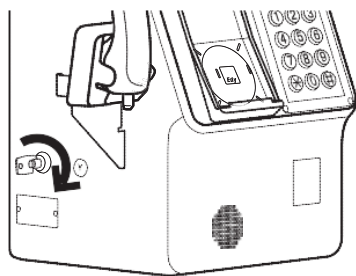

! お願い

- 通話が終了するまで通話鍵を抜かないでください。

2 「通話」が選択されていることを確認し、 Ⓜ ボタンを押してください。

通話が可能になります。

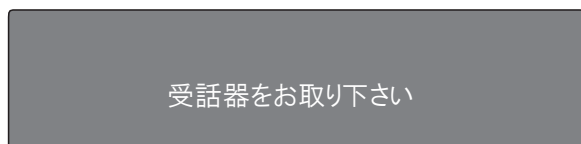

ワンポイント

- 「通話」が選択されていない場合は、音量ボタンを押して「通話」にしてください。

3 受話器を取り上げます。

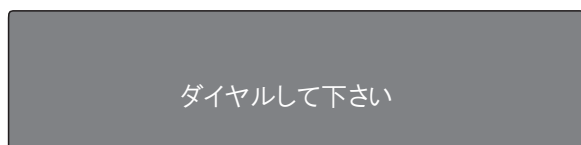

4 相手の電話番号を市外局番からダイヤルしてください。

ダイヤルした電話番号が表示されます。

0312345678

！お願い

- 必ず市外局番からダイヤルしてください。

5 確定ボタンを押してください。

ダイヤル番号が確定し、通話相手を呼び出します。

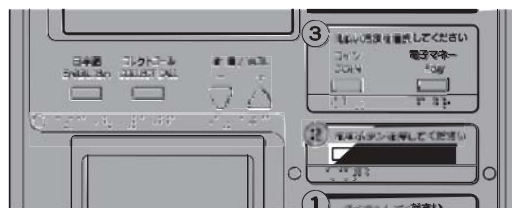

6 相手の方が出たらお話しください。



ワンポイント

- 通話中に音量ボタンを押すことで受話音量を5段階で調節することができます。

7 通話が終了したら受話器を掛けてください。

ありがとうございました
忘れ物にお気をつけ下さい

！お願い

- 受話器はしっかり固定してください。

8 通話鍵を押し込みながら左方向に90°回して引き抜いてください

ディスプレイ表示部の画面が戻り、契約者モードが終了します。

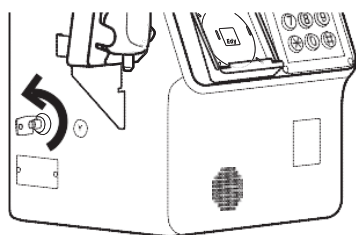

電話を受ける

電話を受ける

1 電話がかかってくると着信音が鳴ります。

着信です、受話器をお取り下さい
0312345678



ワンポイント

- ワイドスター II 端末および本製品の設定により、着信番号が表示されないことがあります。
- 本製品の設定により、着信音量を変更することができます。

2 受話器を取り上げ、相手の方とお話ください。



ワンポイント

- 通話中に音量ボタンを押すことで受話音量を5段階で調節することができます。

本製品からご利用できるサービスについて

本製品からは、以下のサービスをご利用いただけます。

本製品から利用出来るサービス	電話番号
電話番号案内	104(※1)
電報	115(※1)
時報	117
天気予報	市外局番+177
警察への緊急通報	110+地域番号(※2)
消防	119+31(東京のみ)
海上で事件・事故が起きたときの緊急通報	118
災害用伝言ダイヤル	171
お話中調べ	114
フリーダイヤル	0120+XXX-XXX

※1通話鍵を使用して電話をかけたときに限りご利用いただけます。

※2地域番号一覧より確認して下さい。

エリア	地域番号:地域
北海道	20:札幌 21:函館 22:旭川 23:釧路 24:北見
東北	25:青森 26:岩手 27:宮城 28:秋田 29:山形 30:福島
関東	31:東京 32:茨城 33:栃木 34:群馬 35:埼玉 36:千葉 37:神奈川
中部	38:新潟 39:山梨 40:長野 41:静岡 42:富山 43:石川 44:福井 45:岐阜 46:愛知
近畿	47:三重 48:滋賀 49:京都 50:大阪 51:兵庫 52:奈良 53:和歌山
中国	54:鳥取 55:島根 56:岡山 57:広島 58:山口
四国	59:徳島 60:香川 61:愛媛 62:高知
九州	63:福岡 64:佐賀 65:長崎 66:熊本 67:大分 68:宮崎 69:鹿児島 70:沖縄

！お願い

- 警察、消防、救急への緊急通報は110番もしくは119番ダイヤル後、ガイダンスの指示が流れたら続けて地域番号をダイヤルしてください。
- 110番・118番・119番などの緊急通報をおかけになった場合は、発信場所が特定できませんので、衛星電話からかけていることを伝え、警察、消防署、海上保安庁側から確認などの電話をする場合があるため、電話番号を伝え、現在地を明確に伝えてください。
- フリーダイヤルは、ご利用できない場合がありますので、ご注意ください。



ワンポイント

- 電話番号案内(104)をご利用になる場合は、案内料100円(税抜)に加えて通話料がかかります。

課金方法について

本製品で課金する料金が、ワイドスターⅡサービスのご契約料金プラン(タイプL/タイプM/タイプリミット)の通話料を下回らないため以下のとおり整合性をとっています。

また、課金料金は本製品の課金テーブルに従って計算され、割増料金を設定することができます。

料金の算出について

ワイドスターⅡ料金プランの通話料について、本製品では、支払単位が100円となり、各ワイドスターⅡ料金プランおよび海外発信先において100円で通話できる時間を求めています。1回の支払に対してその時間の通話を可能とし、下記のとおりで決定しています。

$$100\text{円で通話できる時間(秒)} = \frac{100\text{円(課金単位)} \times \text{料金プラン課金時間(30秒)}}{\text{料金プランの通話料単価(税抜)}}$$

例)タイプMの場合

$$100\text{円で通話できる時間} = \frac{100\text{円} \times 30\text{秒}}{90\text{円}} = 33\text{秒}$$

プラン名	30秒当たりの通話料	100円で話せる秒数
タイプL・タイプリミット	45円(税抜)	66秒
タイプM	90円(税抜)	33秒

しかし、ご契約料金プランおよび割増料金の設定によっては、料金プランの通話料より本製品で課金する金額が下回り、ご契約者様がその料金を負担する場合がございます。

(以下、グラフの「※1」の個所がご契約者様の負担分となります)

例)タイプMの場合

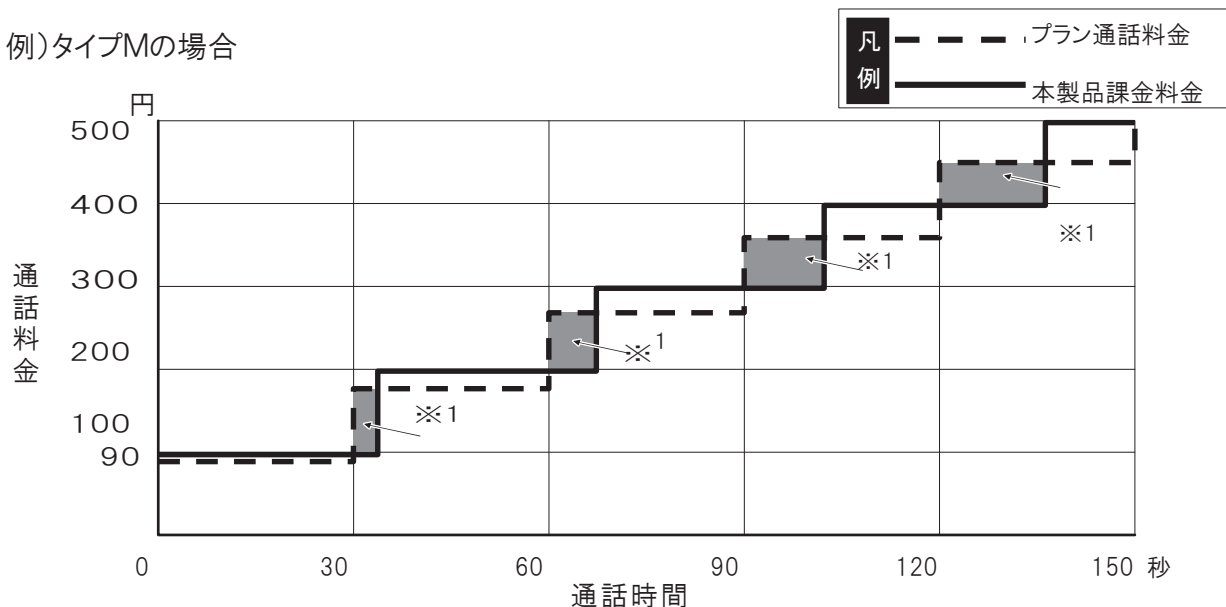

この場合、第三者が61秒通話すると本製品では200円徴収しますが、ご契約プランの通話料は270円となり、70円分の通話料をご契約者様にご負担していただくこととなります。

ご契約者様の負担分を解消するため、下記のように初回課金に限り2度数分の料金課金をします。

〈例〉タイプMの場合

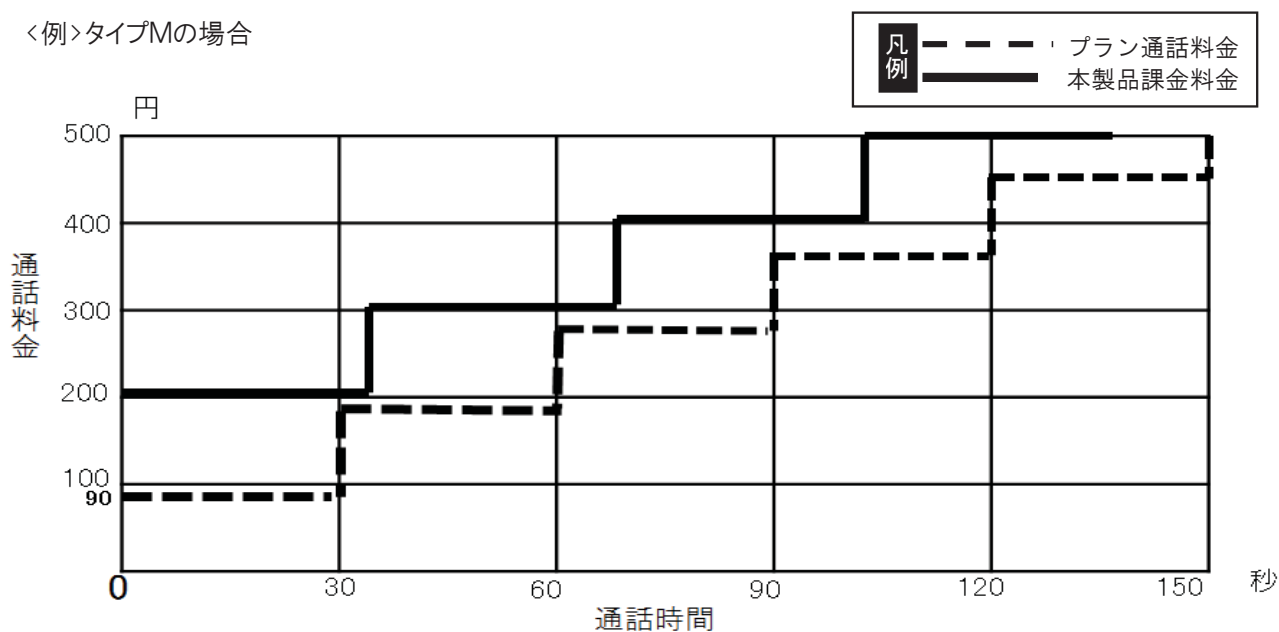

初回	2回目以降
200円	100円

※料金プランおよび海外発信先、課金係数により初回課金および2回目以降の課金単位は変化します。
 ※追加課金前に通話を終えても、残時間分のおつりは出ません。

課金係数(割増料金)の設定について

課金係数の設定は5%刻みで0~200%の範囲で設定することができます。初期状態では0%(割増なし)となっています。200%設定ときに割増率が最大となり元料金の3倍に割り増しされます。

〈例〉 課金係数が100%に設定された状態の

国内通話(90円/30秒)の場合: 初回時課金 300円/35秒
 2度数以降 200円/33秒

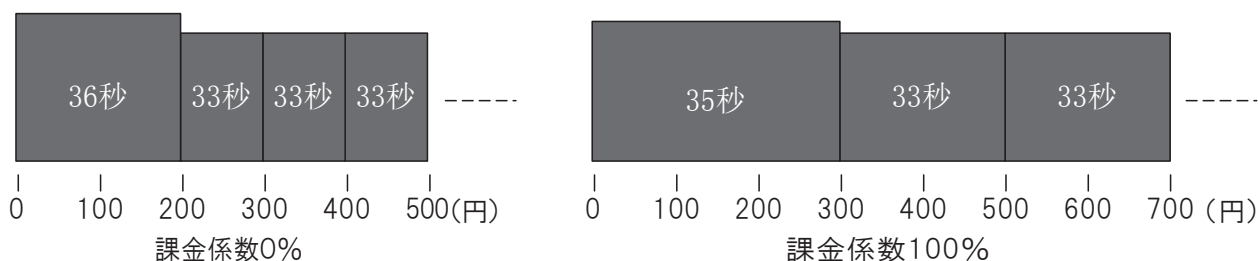

※課金係数の設定により初回課金が500円を超えてしまう場合は、硬貨の初期蓄積額の上限が500円となるため硬貨でのご利用はできません。

※課金係数の設定方法については「保守編」の「設定を変更する」「選択方式で設定する(課金係数)」(P.32)を参照してください。

※本製品は、第三者より徴収する金額は消費税について考慮されておりません。別途、必要な場合は、割増設定で消費税相当の割増率を設定願います。

ワイドスターⅡ 料金プランの変更について

ワイドスターⅡご契約中に料金プランを変更された場合、本製品の課金テーブルを変更する必要がありますので、必ず当社のワイドスターコールセンターまで課金テーブルの変更手続きのお申込みをお願いいたします。

！お願い

- 課金テーブルを変更しないままご契約の料金プランを変更された場合は、本製品での課金料金よりもドコモからの請求書通話料がかかるために、契約者のご負担が多くなる可能性がございますのでご注意ください。

金庫から硬貨を回収する

本体鍵および金庫鍵を使用し、金庫から硬貨を回収することができます。

- 1 本体鍵を本体鍵錠前に差し込み、右方向に90° 回します。

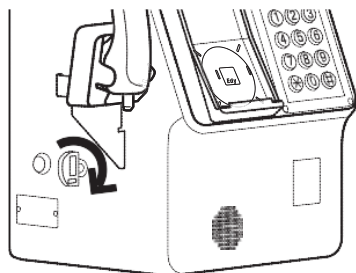

- 2 本体から前面部扉を外し、本体右側にある引っ掛け部にはめ込みます。

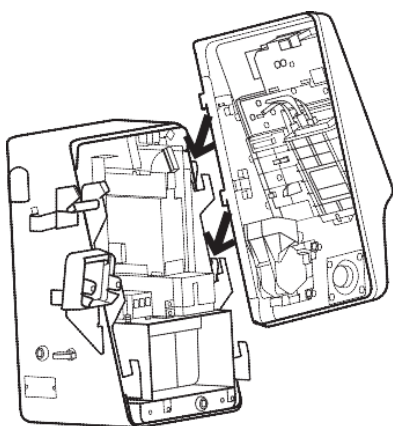
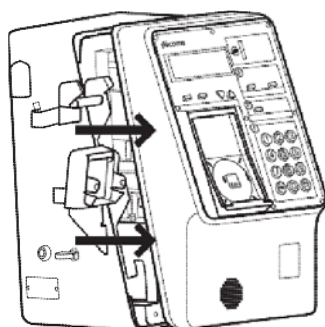

⚠ 注意

- 前面部扉は重量がありますので、取り外し時の落下にご注意ください。
- 前面部扉をはめ込むときに指を挟まないようにご注意ください。
- ケーブルがつながっているため、無理に引っ張らないでください。
- 内部は精密機器になっていますので、むやみに手を触れないでください。

- 3 金庫鍵を金庫鍵錠前に差し込み、
右方向に90°回して、ロックを解除します。

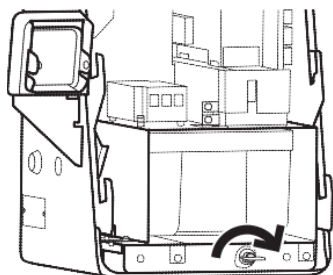

- 4 金庫を手前に引き出し、
硬貨を回収します。

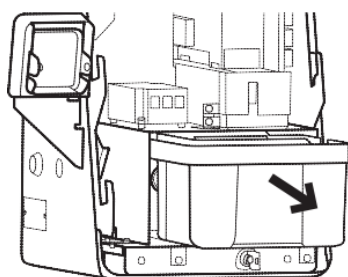

⚠ 注意

- 硬貨を蓄積した状態の金庫は重量がありますので、取り出しの際、落下にはご注意ください。

! お願い

- 硬貨が残っていると、正しく満杯検出ができませんので、金庫内の硬貨をすべて取り出してください。

- 5 金庫を戻し、金庫鍵を押し込みながら
左方向に90°回して金庫鍵をかけ、本
体の前面部扉を閉じ、本体鍵を左方向
に90°回して鍵をかけてください。

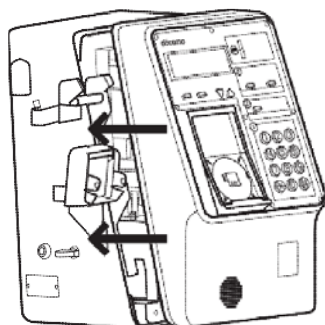

⚠ 注意

- 前面部扉を閉じるときは、内部のケーブルを挟み込まないようにご注意ください。
- 前面部扉を正しく閉めないと本体鍵を閉めることができません。前面部を奥まで押し込み、手で前面部を押さえつけた状態で鍵を閉めてください。

! お願い

- 金庫を戻すときは、向きに注意してください。
- 金庫は必ず元に戻してから前面部扉を閉めてください。金庫を戻さずに前面部扉を閉じると金庫入れ忘れ音が鳴りますのでご注意ください。

取引記録データの送信について

楽天Edyを利用して通話料金の支払いを行った場合、支払いの楽天Edy取引記録が本製品に記録・蓄積されます。この楽天Edy取引記録は、一定の間隔(通常は1日1回)で、楽天Edy株式会社^{*}の楽天Edyセンターへ送信されます。

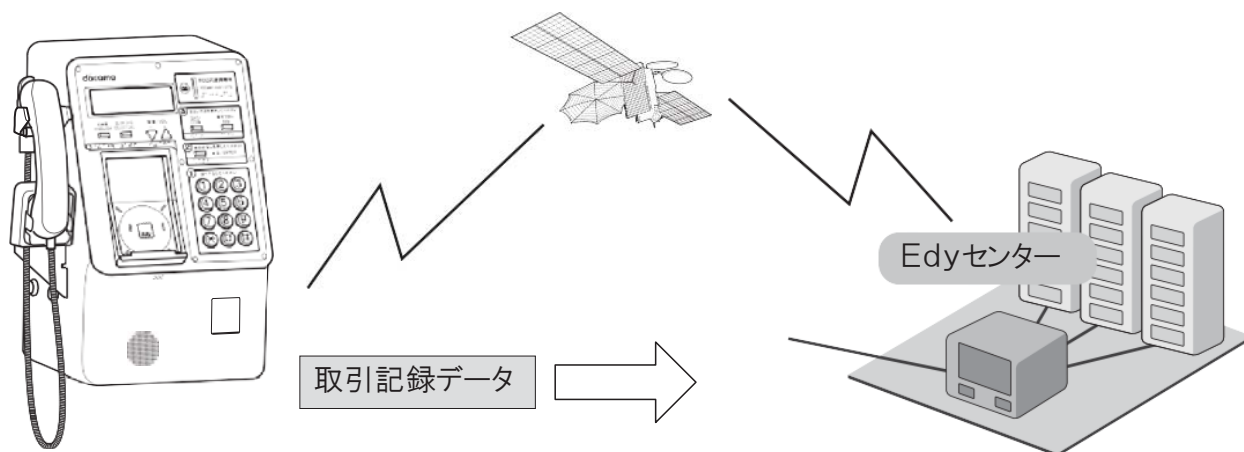

楽天Edy取引記録(決済データ)の自動送信機能について

Edyカード、おサイフケータイによって料金支払いをした場合、取引記録が本製品に記録・蓄積されます。

本製品は取引の確認と精算のため、定期的取引記録を楽天Edy株式会社の楽天Edyセンターへ送信します。

楽天Edy取引記録の送信は、1日1回自動的に行われます。ただし、送信予定時間に本製品およびワイドスターⅡ端末が使用中であった場合や回線状況および電波状況などによって送信できない場合は、次回送信タイミングまでキャンセルされます。

楽天Edy取引記録の送信には、ワイドスターⅡ衛星パケット通信サービスを利用するため、ご契約者様へパケット通信料金が発生します。

^{*}楽天Edy株式会社は電子マネー楽天Edyを運営する会社です。

楽天Edy取引記録データサイズとパケット料金について

楽天Edy取引記録は1度数(最小通話料金)単位で記録します。よって取引記録のデータサイズは、楽天Edyを使った通話の総度数に依存します。以下にデータサイズの概算算定式を示します。

取引記録データサイズ(Byte)=[Edy総利用度数]×250(Byte)+500(Byte) パケット料金は、目安として以下のように算定することができます。

$$\text{パケット料金} = \frac{\text{Edy取引記録データサイズ(Byte)}}{128(\text{Byte})} \times 0.1(\text{円/パケット(税抜)})$$

楽天Edy取引金額の返金方法について

第三者が楽天Edyを利用して支払われた料金は、楽天Edy株式会社よりドコモが代行で受け取りお客様返金致します。ドコモからの返金方法は、月々のワイドスターⅡご利用料金分の請求金額よりEdy利用額を減額して請求書を発行することで返金とします。

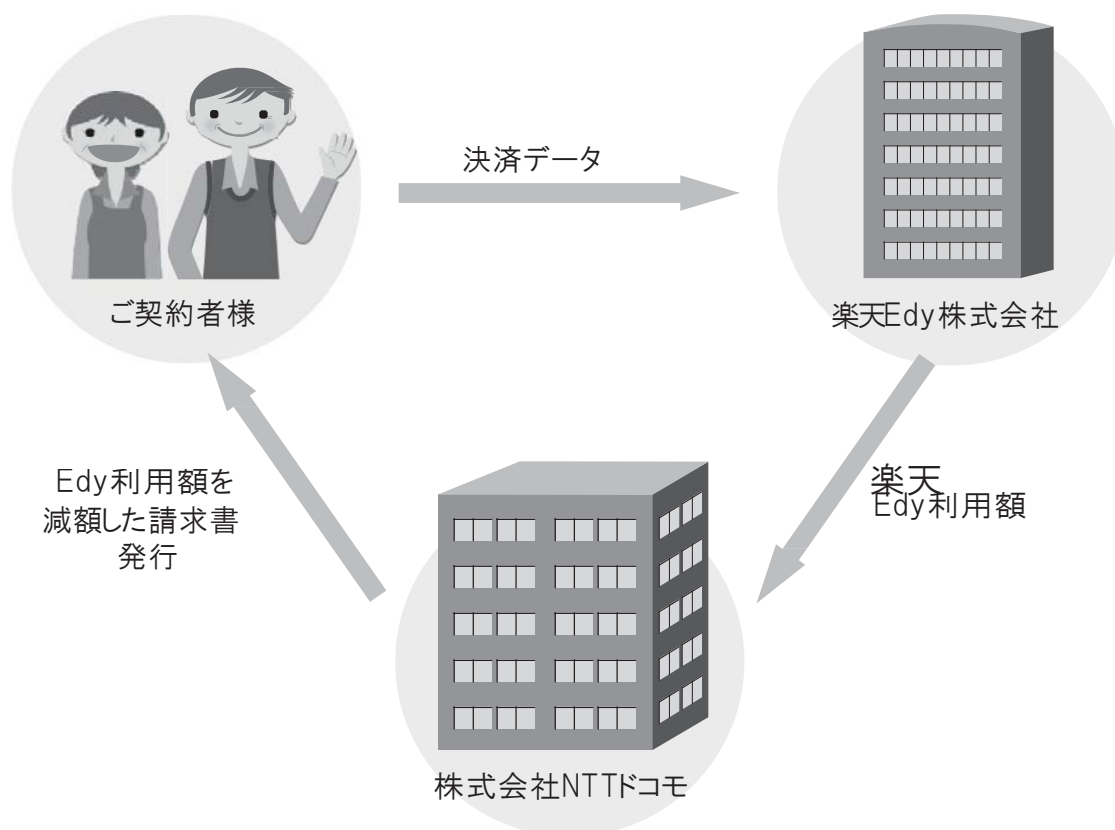

※決済データ送付タイミングにより月末に決済データが届かないものについては、翌月に反映できないものがございます。

※楽天Edy取引金額の明細は出ません。

保守編

設定を変更する

保守メニューにて本製品の各種設定を変更することができます。設定の変更を行うには、下記の3種類の操作方法があり変更する設定項目に合った操作方式にて設定を変更してください。

各種設定の内容により操作方法が異なりますのでご注意願います。

(設定項目および内容、設定項目における操作方式のご確認は「付録」の「保守メニュー項目一覧」(P.53)を参照してください。)

- 選択方式(P.32)
- ダイヤルリスト方式(P.34)
- 暗証番号方式(P.38)

また、保守メニューでの設定が終了したら「設定を終了する」(P.40)を行ってください。

選択方式で設定する(例:課金係数)

選択を使用して設定する方式です。

保守メニューの「各種設定」→「課金係数」を表示例として説明します。

1 通話鍵を通話鍵錠前に差し込み、右方向に90°回します。

画面が反転し、契約者モードになります。

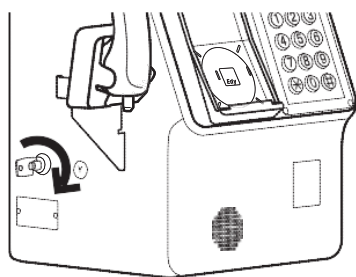

2 音量ボタンを押して、「保守」を選択し、**Ⓜ** ボタンを押してください。

契約者暗証番号入力画面が表示されます。

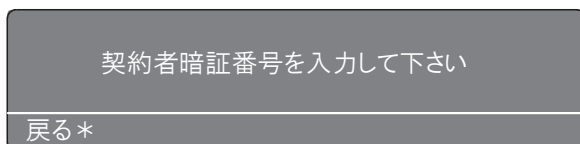
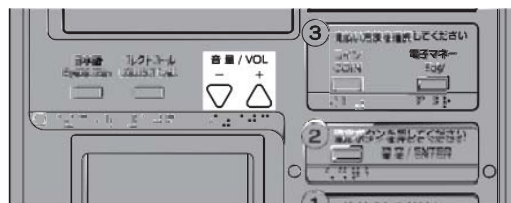

3 ダイヤルボタンを押して、契約者暗証番号を入力してください。

入力した番号が*で表示されます。

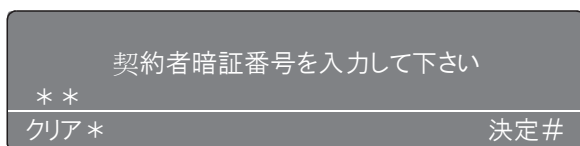

ワンポイント

- お買い上げ時の契約者暗証番号は「000000(6桁)」です。
- 契約者暗証番号は、保守メニュー「契約者モード暗証番号変更」で変更が可能です。
- **Ⓜ** ボタンを押すことで、暗証番号の入力をやり直すことができます。

4 契約者暗証番号の入力が完了したら Ⓜ ボタンを押してください。

契約者暗証番号が正しければ、保守メニューが表示されます。

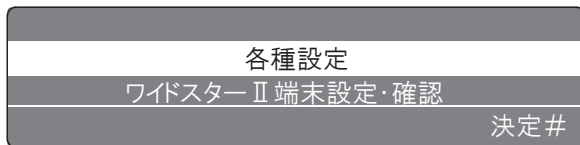

💡 ワンポイント

- 契約者暗証番号が正しくない場合は、エラー音が鳴動します。手順3からやり直してください。

5 音量ボタンを押して、「各種設定」を選択し、 Ⓜ ボタンを押してください。

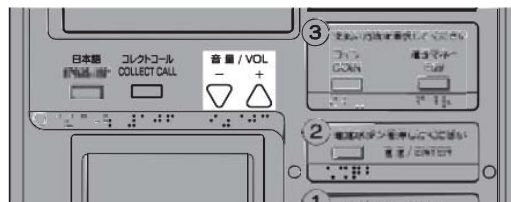

6 音量ボタンを押して、「課金係数」を選択し、 Ⓜ ボタンを押してください。

「課金係数」設定画面が表示されます。

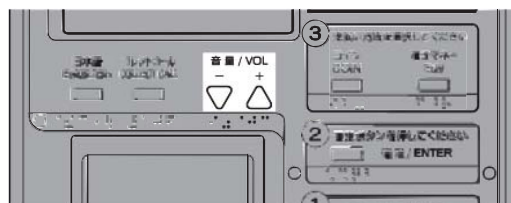

7 設定値を変更する場合は、音量ボタンを押してください。

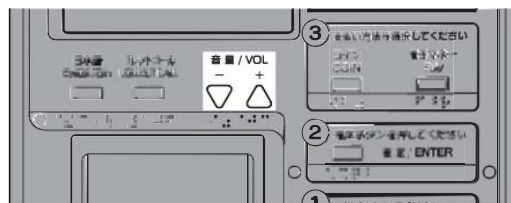

8 設定を変更したら、Ⓜ ボタンを押してください。

設定の変更が確定されます。

💡 ワンポイント

- 設定を変更せずに戻る場合は、ⓧ ボタンを押してください。

9 設定を終えたら「設定を終了する」(P.40) の手順で保守を終了してください。

ダイヤルリスト方式で設定する(例:着信規制ダイヤルリスト)

ダイヤルリストに電話番号を登録したり、削除したりする方式です。保守メニューの「各種設定」→「着信規制ダイヤルリスト」を表示例として説明します。

ダイヤルリストに登録する

- 1 「選択方式で設定する(例:課金係数)」
(P.32)の手順1～5を行い、保守メニューの「各種設定」を表示します。



- 2 音量ボタンを押して、「着信規制ダイヤルリスト」を選択し、**Ⓜ**ボタンを押してください。
「着信規制ダイヤルリスト」設定画面が表示されます。

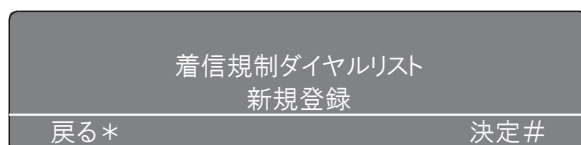
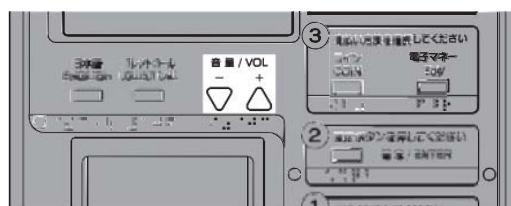

- 3 音量ボタンを押して、「新規登録」を選択し、**Ⓜ**ボタンを押してください。
電話番号入力画面が表示されます。

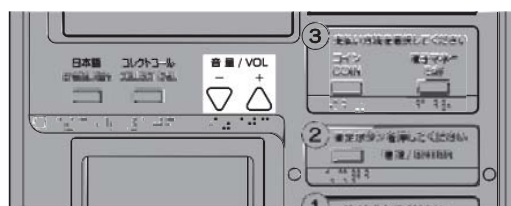

4 ダイヤルボタンを押して、登録したい電話番号を入力してください。

入力した電話番号が表示されます。

新規登録	
0123456789	
クリア*	決定#



ワンポイント

- 入力を間違えた場合は、 ボタンを押してください。電話番号の入力をやり直すことができます。

5 電話番号の入力が完了したら、 ボタンを押してください。

電話番号がダイヤルリストに登録されます。



ワンポイント

- 続けて電話番号の登録を行う場合は、手順4から繰り返してください。

6 設定を終えたら「設定を終了する」(P.40)の手順で保守を終了してください。

ダイヤルリストから削除する

- 1 「選択方式で設定する(例:課金係数)」
(P.32)の手順1~5を行い、保守メニューの
「各種設定」を表示します。

課金係数 [0%]	
戻る*	決定#

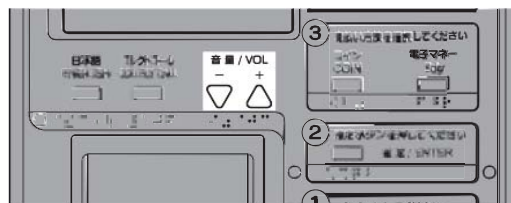

- 2 音量ボタンを押して、「着信規制ダイヤルリスト」を選択し、**(#)** ボタンを押してください。
「着信規制ダイヤルリスト」設定画面が表示されます。

着信規制ダイヤルリスト 新規登録	
戻る*	決定#

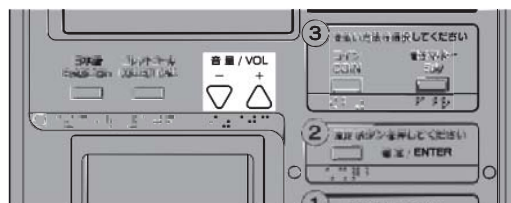

- 3 音量ボタンを押して、「登録ダイヤル確認」を選択し、**(#)** ボタンを押してください。

登録ダイヤル確認	[1 / 1]
0123456789	
戻る*	削除#

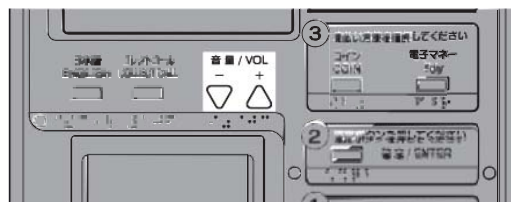

- 4 音量ボタンを押して、削除したい電話番号を選択します。

登録ダイヤル確認	[1 / 1]
0123456789	
戻る*	削除#

5 削除する電話番号が正しいことを確認し、
Ⓜ ボタンを押してください。

削除確認画面が表示されます。

以下の登録ダイヤルを削除しますか？	
0123456789	
戻る*	実行#

6 削除する場合は、Ⓜ ボタンを押してください。

ダイヤルリストから電話番号が削除されます。

現在の登録件数は0件です
戻る*



ワンポイント

- 削除をキャンセルする場合は、
Ⓧ ボタンを押してください。

7 設定を終えたら「設定を終了する」(P.40)の手順で
保守を終了してください。

暗証番号方式で設定する(例:契約者モード暗証番号)

暗証番号を変更する方式です。

保守メニューの「各種設定」→「契約者モード暗証番号変更」を表示例として説明します。

- 1 「選択方式で設定する(例:課金係数)」
(P.32)の手順1～5を行い、保守メニューの「各種設定」を表示します。



- 2 音量ボタンを押して、「契約者モード暗証番号変更」を選択し、**(⊕)** ボタンを押してください。
「契約者モード暗証番号変更」設定画面が表示されます。

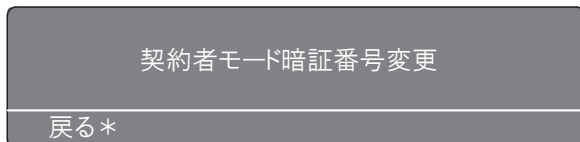
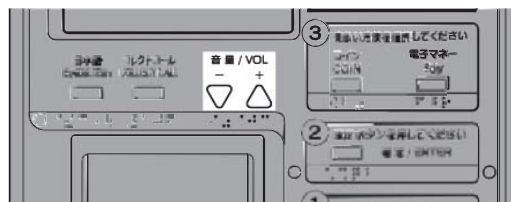

- 3 ダイヤルボタンを押して、変更したい暗証番号を入力してください。
入力した番号が*で表示されます。

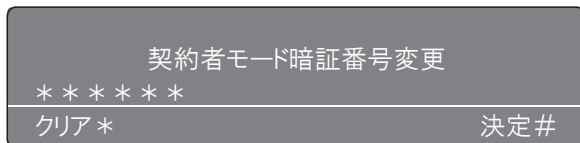

ワンポイント

- 暗証番号を間違えた場合は、**(⊗)** ボタンを押してください。暗証番号の入力をやり直すことができます。

4 暗証番号の入力が完了したら、

Ⓜ ボタンを押してください。

契約者モード暗証番号変更(再入力)画面が表示されます。

契約者モード暗証番号変更(再入力)
戻る*

5 手順3で入力した暗証番号を、再度入力してください。

入力した番号が*で表示されます。

契約者モード暗証番号変更(再入力)
* * * * *
クリア* 決定#



ワンポイント

- 暗証番号を間違えた場合は、ⓧ ボタンを押してください。暗証番号の入力をやり直すことができます。

6 暗証番号の再入力が完了したら、

Ⓜ ボタンを押してください。

契約者モード暗証番号が変更されます。



ワンポイント

- 暗証番号を間違えた場合は、手順3に戻り、入力をやり直します。

7 設定を終えたら「設定を終了する」(P.40)の手順で保守を終了してください。

設定を終了する

設定を変更した場合、設定を有効にするために再起動が必要となります。

1 通話鍵を左方向へ90° 回します。

設定変更の確認画面が表示されます。

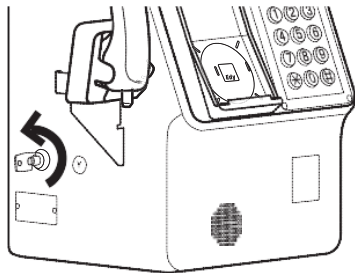

変更した設定を有効にするには、
「決定」ボタンを押して下さい 設定
破棄 * 決定 #

2 設定を反映する場合は、(Ⓜ) ボタンを押してください。

変更した設定を書き込みます。

書き込み完了後、再起動します
データ書き込み中

！お願い

- 設定の書き込み中は、本製品の操作を行わないでください。



ワンポイント

- 設定の変更を破棄し、元に戻すときは (✕) ボタンを押してください。

3 書き込みが完了すると、本製品が再起動します。

4 本製品の起動を確認したら、ワイドスターⅡ端末を再起動してください。

！お願い

- ワイドスターⅡ 端末の再起動は本製品の時計をあわせるために必ず行ってください。楽天Edyの利用ができなくなります。

ワイドスターⅡ 端末設定について(例:再接続機能設定)

ワイドスターⅡ 端末設定の「再接続機能設定」「パケット積算情報リセット」「設定リセット」は設定を変更したりリセットしたりする前にワイドスターⅡ 端末の暗証番号を入力する必要があります。また、暗証番号を入力してから、15秒以内に設定の変更、リセットの実行を行う必要があります。保守メニューの「ワイドスターⅡ 端末設定・確認」→「設定」→「再接続機能設定」を表示例として説明します。各機能の説明については、ワイドスターⅡ 端末の取扱説明書を参照してください。

- 1 「選択方式で設定する(例:課金係数)」
(P.32)の手順1～4を行い、保守メニューを表示します。

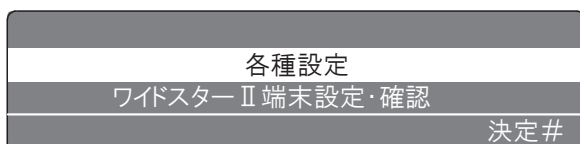

- 2 音量ボタンを押して、「ワイドスターⅡ 端末設定・確認」を選択し、**(#)** ボタンを押してください。

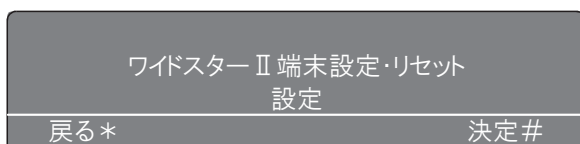
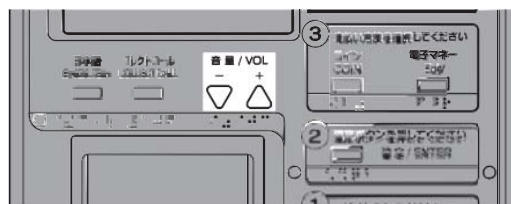

- 3 音量ボタンを押して「設定」を選択し、**(#)** ボタンを押してください。

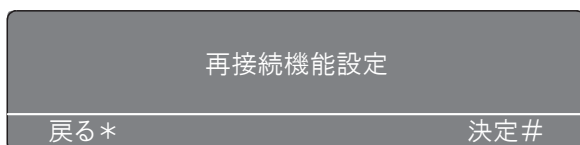

- 4 音量ボタンを押して、「再接続機能設定」を選択し、**(#)** ボタンを押してください。暗証番号入力画面が表示されます。

暗証番号を入力してください

戻る*

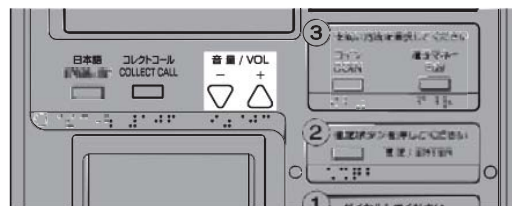

- 5 ダイヤルボタンを押して、ワイドスターⅡ端末の暗証番号を入力してください。

入力した番号が*で表示されます。

暗証番号は決定後、15秒間有効です

クリア* 決定#

ワンポイント

- **(*)** ボタンを押すことで、暗証番号の入力をやり直すことができます。

- 6 暗証番号の入力が完了したら、**(#)** ボタンを押してください。暗証番号が正しければ、再接続機能設定画面が表示されます。

再接続機能設定

再接続処理OFF

戻る* 決定#

ワンポイント

- 暗証番号が正しくない場合は、エラー音が鳴動します。手順5からやり直してください。

- 7 15秒以内に音量ボタンを押して設定を変更し、**(#)** ボタンを押してください。入力した数値が設定されます。

15秒が経過すると、下記表示となります。

(*) ボタンを押して手順5からやり直してください。

暗証番号が無効になりました
もう一度、入力して下さい

戻る*

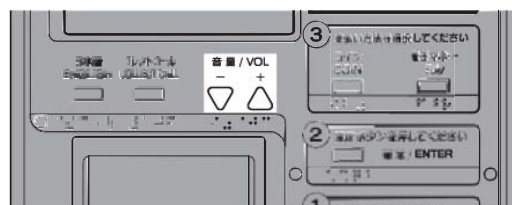

楽天Edy取引記録(決済データ)を手動送信する

楽天Edyユニットに蓄積されている決済データを手動で送信することができます。
通常は決済データの送信は本製品が自動的に行うため手動で送信する必要はありませんが、長期間電源を切断する場合は、本機能を使って手動で決済データの送信を行ってから電源を切断してください。決済データの送信には、ワイドスターⅡ衛星パケット通信サービスを利用するため、ご契約者様へパケット通信料が発生します。

- 1 「選択方式で設定する(例:課金係数)」
(P.32)の手順1～4を行い、保守メニューを表示します。

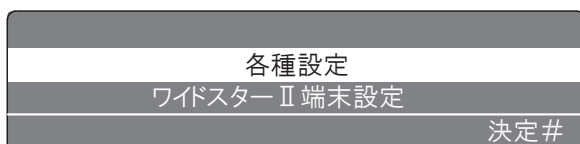

- 2 音量ボタンを押して、「Edy設定・確認」を選択し、
Ⓜ ボタンを押してください。

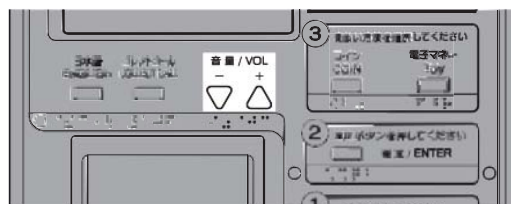
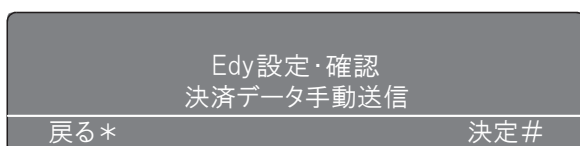

- 3 音量ボタンを押して、「決済データ手動送信」を選択し、
Ⓜ ボタンを押してください。
決済データの送信画面が表示されます。

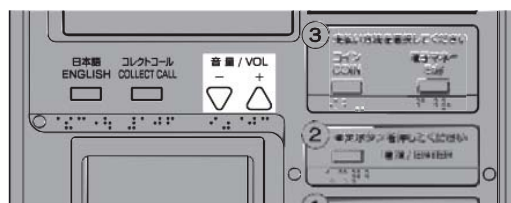
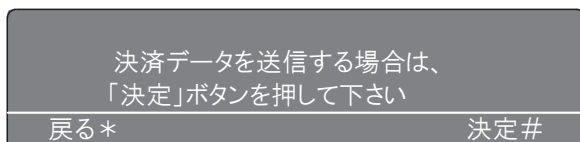

4 決済データの送信を行う場合は、 ボタンを押してください。

決済データの送信が実行されます。

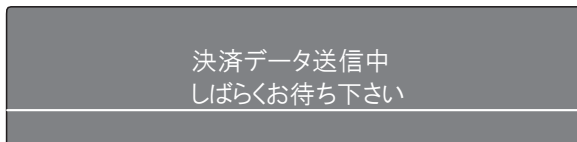

※故障情報がない場合

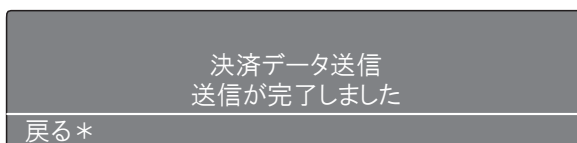

※故障情報がある場合

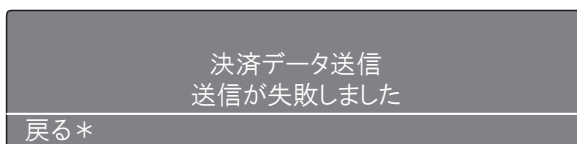

ワンポイント

- 決済データの送信が失敗した場合は、しばらくしてから再度決済データの送信を行ってください。
- 決済データを送信するには、ワイドスターⅡ衛星パケット通信サービスを利用するため、ご契約者様へパケット通信料が発生します。

5 決済データの送信が完了したら、 ボタンを押してください。

保守メニューへ戻ります。

自己診断を行う

本製品に異常が発生した場合、自己診断機能を使って、故障内容を調べることができます。

- 1 「選択方式で設定する(例:課金係数)」
(P.32)の手順1~4を行い、保守メニュー
表示します。

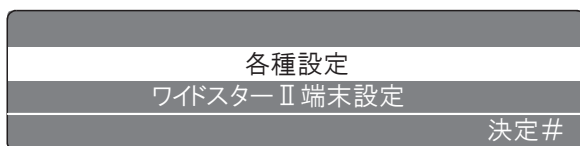

- 2 音量ボタンを押して、「自己診断」を選択し、
Ⓜ ボタンを押してください。
自己診断実行画面が表示されます。

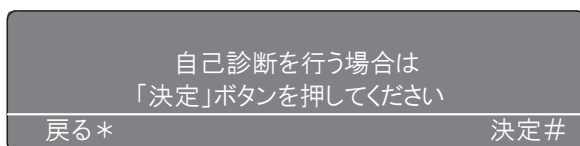
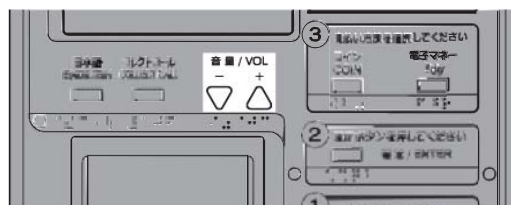

- 3 自己診断を行う場合は、Ⓜ ボタンを押して
ください。
自己診断が実行されます。

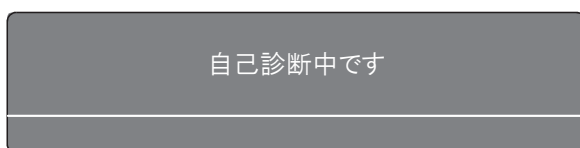

！ お願い

- 自己診断中は、本製品、ワイドスターII 端末の操作を行わないでください。

4 自己診断が完了すると結果が表示されます。

※故障情報がない場合

診断コード:0000 正常 戻る*

※故障情報がある場合

診断コード:XXXX [X/X] [エラー内容] 戻る*



ワンポイント

- 故障情報が複数ある場合、音量ボタンで表示する故障情報を切り替えることができます。
- 故障情報がある場合、「付録」の「自己診断コード一覧」(P.55)をご参照のうえ、対処をお願いします。

5 結果の確認が完了したら、ボタンを押してください。

保守メニューへ戻ります。

ファームウェアを更新する

本製品のファームウェアを更新することができます。ファームウェアの確認および更新には、ワイドスターⅡ衛星パケット通信サービスを利用するため、ご契約者様へパケット通信料が発生します。

- 1 「選択方式で設定する(例:課金係数)」
(P.32)の手順1～4を行い、保守メニュー
を表示します。

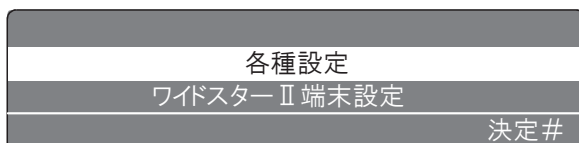

- 2 音量ボタンを押して、「手動ファームウェア更新」を選択し、**(Ⓜ)**ボタンを押してください。
手動ファームウェア更新の確認画面が表示されます。

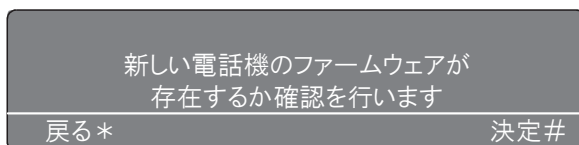
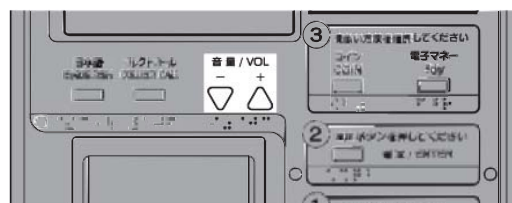

3 ファームウェア更新を行う場合は、 Ⓜ ボタンを押してください。

新しいファームウェアの確認が実行されます。

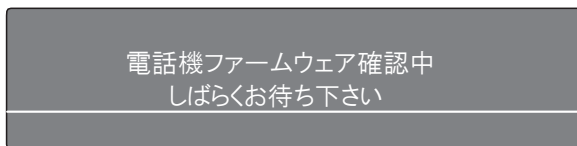

新しいファームウェアがある場合は、下記画面が表示されます。手順4へお進みください。

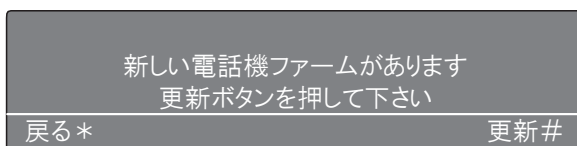

新しいファームウェアがない場合は、下記画面が表示されます。

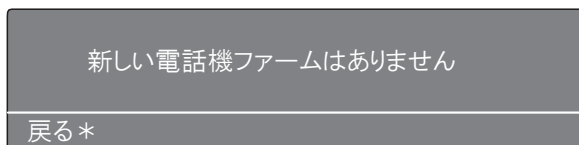

新しいファームウェアの確認に失敗すると、下記画面が表示されます。

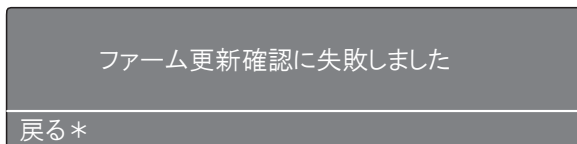

ワンポイント

- 新しいファームウェアがない場合や、更新確認に失敗した場合は、Ⓜ ボタンを押して保守メニューに戻ってください。
- ファームウェアの確認および更新には、ワイドスターⅡ衛星パケット通信サービスを利用するため、ご契約者様へパケット通信料が発生します。

4 ファームウェア更新を行う場合は、 Ⓜ ボタンを押してください。

ファームウェアの更新が実行されます。

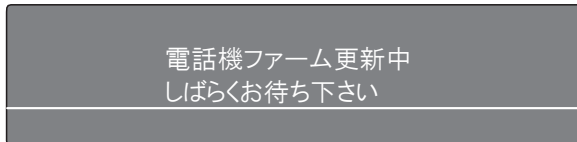

ファームウェアの更新が成功した場合は、下記画面が表示されます。手順5へお進みください。

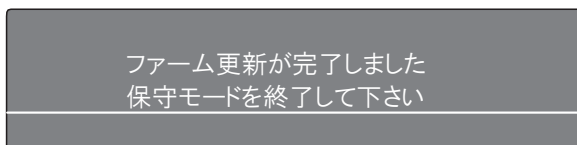

ファームウェアの更新に失敗すると、下記画面が表示されます。

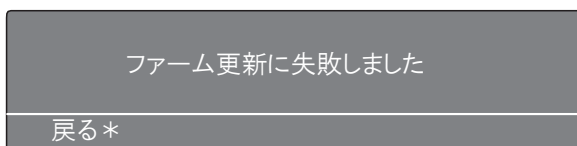

ワンポイント

- ファームウェアの更新に失敗した場合は、ⓧ ボタンを押して手順2からやり直してください。

5 「設定を終了する」(P.40)の手順で保守を終了してください。

本製品の再起動後、新しい本製品のファームウェアで動作します。

ソフトウェアバージョンを確認する

本製品のソフトウェアバージョンを確認することができます。

- 1 「選択方式で設定する(例:課金係数)」
(P.32)の手順1~4を行い、保守メニューを表示します。



- 2 音量ボタンを押して、「バージョン確認」を選択し、**Ⓜ**ボタンを押してください。
バージョン確認画面が表示されます。

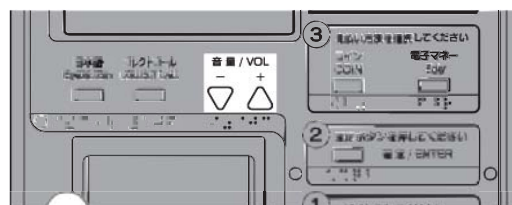
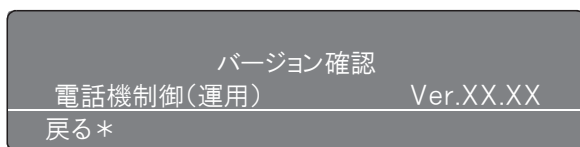

ワンポイント

- 確認する設定が複数ある場合は、音量ボタンで表示を切り替えることができます。

- 3 確認が完了したら、**ⓧ**ボタンを押してください。
保守メニューへ戻ります。

保守メニュー一覧

保守メニュー

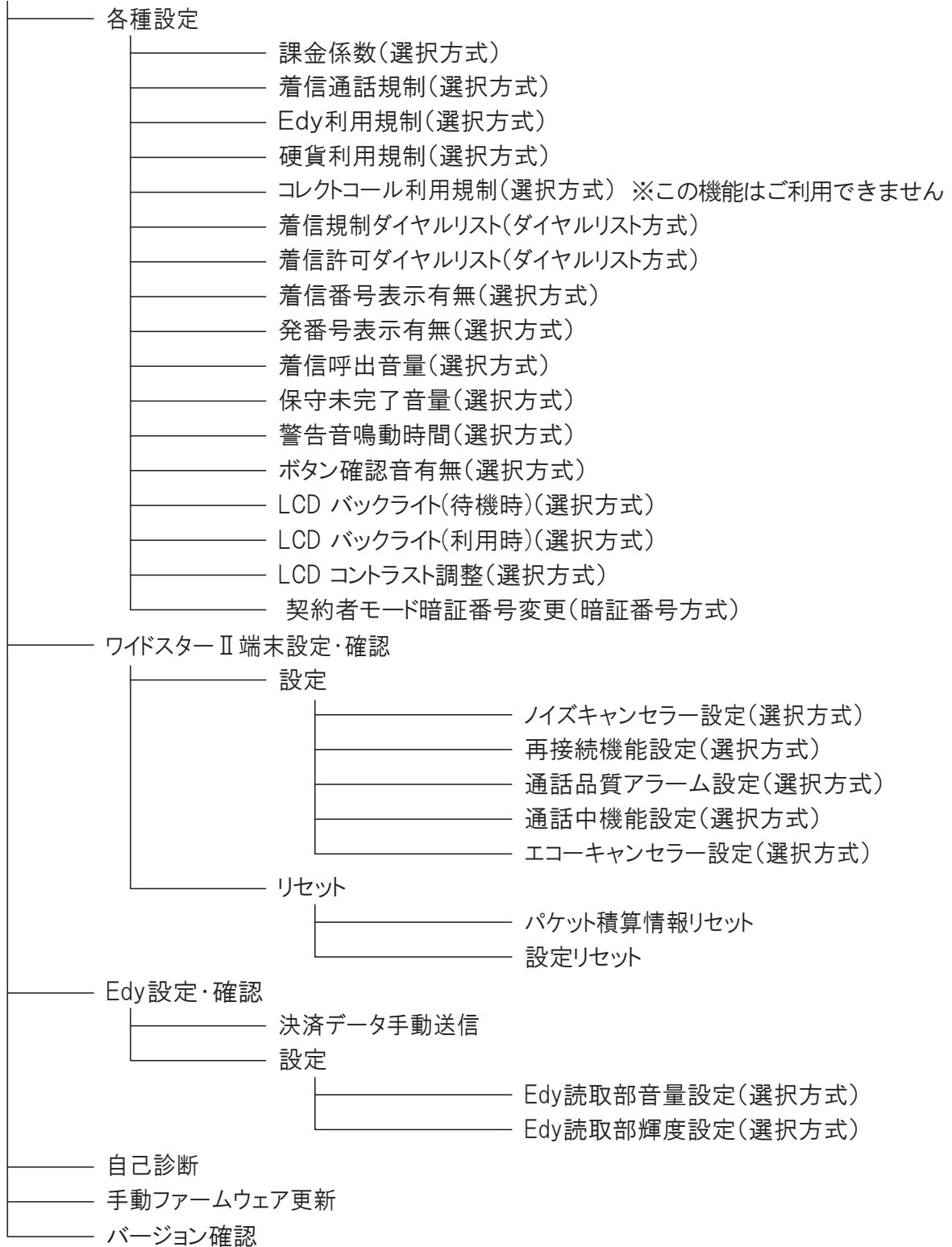

Memo

付 録

保守メニュー項目一覧

各種設定

保守メニュー項目	保守内容	設定値	初期値	操作方式
課金係数	課金係数を設定します	0~200(%) (5%間隔)	0	選択方式 (P.32)
着信通話規制	着信通話の規制方法を設定します	着信許可 着信規制 指定着信許可 指定着信規制	着信許可	選択方式 (P.32)
Edy利用規制	楽天Edyの利用可/不可を設定します	機能提供 機能規制	機能提供	選択方式 (P.32)
硬貨利用規制	硬貨の利用可/不可を設定します	機能提供 機能規制	機能提供	選択方式 (P.32)
コレクトコール利用規制	この機能はご利用できません ※サービス終了			
着信規制ダイヤリスト	指定番号の着信を拒否するためのダイヤリストの登録、変更を行います	1桁~24桁の指定番号(0~9)	未設定	ダイヤリスト方式(P.34)
着信許可ダイヤリスト	指定番号の着信を許可するためのダイヤリストの登録、変更を行います	1桁~24桁の指定番号(0~9)	未設定	ダイヤリスト方式(P.34)
着信番号表示有無	本製品着信時に着信番号を表示するか否かを設定します	有り 無し	有り	選択方式 (P.32)
発番号表示有無	発番号表示の可/不可を設定します	可 不可	可	選択方式 (P.32)
着信呼出音量	着信時に鳴動する呼び出し音の音量を設定します	大 中 小	中	選択方式 (P.32)
保守未完了音量	金庫を入れ忘れていたり、前面部を閉め忘れていたりときに鳴動する、保守未完了音の音量を設定します	大 小	大	選択方式 (P.32)
警告音鳴動時間	本体破壊または送受器コード断線時に鳴動する、警告音の鳴動時間を設定します	60 30 10 1(分)	10	選択方式 (P.32)
ボタン確認音有無	各種ボタン押下時に、確認音を鳴動するか否かを設定します	有り 無し	有り	選択方式 (P.32)

保守メニュー項目	保守内容	設定値	初期値	操作方式
LCDバックライト (待機時)	待機時のディスプレイ表示部 LCD バックライト輝度を設定します	明 暗 消	暗	選択方式 (P.32)
LCDバックライト (利用時)	利用時のディスプレイ表示部 LCD バックライト輝度を設定します	明 暗 消	明	選択方式 (P.32)
LCDコントラスト調整	ディスプレイ表示部 LCD の濃度を設定します	1~16 (■で表示)	8	選択方式 (P.32)
契約者モード暗証番号変更	契約者モードを開始するための暗証番号を設定します	6~16桁の指定数字(0~9)	000000	暗証番号方式 (P.38)

ワイドスター II 端末設定・確認

保守メニュー項目	保守内容	設定値	初期値	操作方式
ノイズキャンセラー設定	ノイズキャンセラーのON/OFFを設定します	OFF ON	※1	選択方式 (P.32)
再接続機能設定	再接続処理のON/OFF、再接続処理時のトーンのON/OFF、トーン種別を設定します	再接続処理OFF 再接続処理ON/トーンOFF 再接続処理ON/トーン低音 再接続処理ON/トーン高音		選択方式 (P.32)
通話品質アラーム設定 (処理有無)	品質劣化処理時のトーンのON/OFFを設定します	トーンON トーンOFF		選択方式 (P.32)
通話品質アラーム設定 (トーン種別)	品質劣化処理時のトーン種別を設定します	トーン種別A(低音) トーン種別B(高音)		選択方式 (P.32)
通話中機能設定	通話中着信時の機能を設定します	表示着信拒否 通常着信		選択方式 (P.32)
エコーキャンセラー設定	エコーキャンセラーのON/OFFを設定します	OFF ON		選択方式 (P.32)
パケット積算情報リセット	ワイドスター II 端末のパケット積算情報を初期化します			
設定リセット	ワイドスター II 端末の設定を初期化します			

※1:ワイドスター II 端末の設定による。詳しくは、ワイドスター II 端末の取扱説明書をご参照ください。

Edy設定・確認

保守メニュー項目	保守内容	設定値	初期値	操作方式
決済データ 手動送信	決済データを手動で送信します			
Edy読取部 音量設定	楽天Edy取引確認音の音量を設定します	大 中 小	中	選択方式 (P.32)
Edy読取部 輝度設定	楽天Edy読取部のコントラストを設定します	明 中 暗	中	選択方式 (P.32)

自己診断

保守メニュー項目	保守内容	設定値	初期値	操作方式
自己診断	自己診断を実行します			

手動ファームウェア更新

保守メニュー項目	保守内容	設定値	初期値	操作方式
手動ファーム ウェア更新	ファームウェアの更新を確認し、更新データがある場合は更新します			

バージョン確認

保守メニュー項目	保守内容	設定値	初期値	操作方式
バージョン確認	本製品の各種バージョンを確認します			

自己診断コード一覧

自己診断を行ったときに表示される診断コードは次のとおりです。

故障内容	診断コード	検出内容	対処方法
破壊検知	0001	本体鍵が閉まっている状態で本体前面部扉が開けられています	当社のワイドスターコールセンターにご連絡ください
	0011	ハンドセットコードが断線しています	
ソフトウェア不良	0111	本製品アプリケーションに異常を検出しています	保守メニューから手動ファームウェア更新を行ってください
	0112		
	0121	設定ファイルの異常を検出しています	当社のワイドスターコールセンターにご連絡ください
	0131		
0132			
停電検知	0201	停電等により本製品に電源が供給されていません。ワイドスターⅡ端末からの給電で動作しています	電源が接続されていることを確認してください。停電が発生している場合は、復旧するまでお待ちください
電池関連	0301	本製品のバックアップ用電池の消耗を検出しています	当社のワイドスターコールセンターにご連絡ください
ワイドスターⅡ端末関連	0401	ワイドスターⅡ端末の異常を検出しています	ワイドスターⅡ端末の故障の可能性がございます。ワイドスターⅡ端末をご確認の上、復帰できない場合は、当社のワイドスターコールセンターにご連絡ください
	0402		
	0403		
	0404		
	0405		
	0406	ワイドスターⅡ端末から電池電圧低下の通知を受けています	ワイドスターⅡ端末のバッテリーを充電してください
	0407	ワイドスターⅡ端末から圏外の通知を受けています	ワイドスターⅡ端末の設置環境を確認してください
0411	ワイドスターⅡ端末から時刻更新の通知を受けていません	ワイドスターⅡ端末を再起動の上、復帰できない場合は、当社のワイドスターコールセンターにご連絡ください	
温度検知	0501	本製品の温度低温(0℃未満)を検出しています	Edyは0～40℃の範囲でご利用ください。詳しくは当社のワイドスターコールセンターへご相談ください
	0502	本製品の温度高温(40℃超過)を検出しています	

故障内容	診断コード	検出内容	対処方法	
Edy R/W 関連	0601	起動後30秒以上、楽天Edy決済サーバとの通信がありません	当社のワイドスターコールセンターにご連絡ください	
	0602	モデム/TAの未接続を検出しています		
	0603	DHCP 設定にて IP アドレスが DHCP サーバから割り当てられません	ネットワークの環境を確認してください	
	0604	ハード異常を検出しています	当社のワイドスターコールセンターにご連絡ください	
	0605			
	0606	楽天Edyの通信異常を検出しています	当社のワイドスターコールセンターにご連絡ください	
	0607			
	0608			
	0609			
	0610			
	0611			
	0612	最後に決済データ送信を実行してから「日計アラーム通知間隔」日を過ぎても、決済データ送信が実行されていません	保守メニューから決済データ手動送信を行ってください(P.43)	
	0613	楽天Edy固有の異常を検出しています	当社のワイドスターコールセンターにご連絡ください	
	0614			
	0615	楽天Edy動作のためのデータが不足しています		
	0616			
	0617	楽天Edyの決済に関する異常を検出しています	保守メニューから決済データ手動送信を行ってください(P.43)	
	0618			
	0619	楽天Edyの明細がフルの通知を受けています		
	0620	楽天Edyの決済に関する異常を検出しています		
	0621	楽天Edyの明細がニアフルの通知を受けています		
	0622	楽天Edyの決済に関する異常を検出しています		
	0623	楽天Edyのセットアップが完了していません	当社のワイドスターコールセンターにご連絡ください	
0624				
0631	楽天Edyの通信異常を検出しています	当社のワイドスターコールセンターにご連絡ください		
0632				
金庫関連	0701		金庫を引き抜かれています	金庫を戻してください
	0711		金庫の枚数が400枚～499枚です	金庫から硬貨を回収してください(P.27)
	0712	金庫の枚数が500枚です		
硬貨ユニット関連	0801	硬貨ユニットのセンサチェックにてセンサー不良を検出しています	当社のワイドスターコールセンターにご連絡ください	
	0811			
	0821			

故障内容	診断コード	検出内容	対処方法	
ネットワーク 関連	0901	WANポートのリンクダウンを検出しています	ワイドスター II 端末の電源が入っているか確認してください LANケーブルが抜けていないか確認してください	
	0902	楽天Edy R/W LAN ポートのリンクダウンを検出しています	Edy利用規制設定が機能規制になっていない又は該当しない場合は、当社のワイドスターコールセンターにご連絡ください	
	0903	楽天Edy決済サーバとの通信に失敗しています	当社のワイドスターコールセンターにご連絡ください	
	0904			
	0905	更新サーバとの通信に失敗しています		
	0906			
	0907	DNS 解決に失敗しています		
	0908			
	0909	DHCP アドレス取得に失敗しています		
	0910	更新サーバとの通信に失敗しています		
	0911			
	0912			
その他	1001	設定データの値が異常を検出しています		当社のワイドスターコールセンターにご連絡ください
	1007	本製品のアプリケーション異常を検出しています		
	1008			
	1009	本製品のハード異常を検出しています		
	1010			
	1011			
	1012			
	1013			

硬貨投入口塞ぎ板について

硬貨投入口を「硬貨投入口塞ぎ板」で塞ぐことにより、硬貨が利用できなくなります。

- 1 「機能編」の「金庫から硬貨を回収する」
(P.27)と同様の手順で本体前面部扉を外してください。

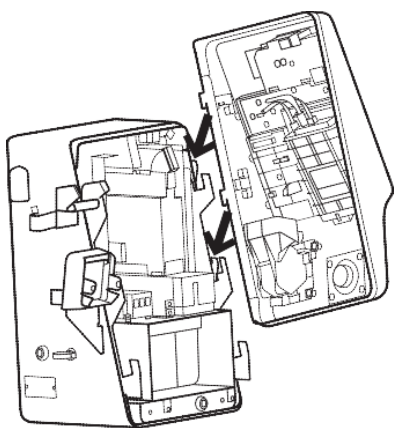

⚠ 注意

- 前面部扉は重量がありますので、取り外すときの落下にご注意ください。
- 前面部扉をはめ込むときに指を挟まないようにご注意ください。
- ケーブルがつながっているため、無理に引っ張らないでください。
- 内部は精密機器になっていますので、むやみに手を触れないでください。

- 2 本体からプラスⓈドライバーでネジを外し、硬貨投入口塞ぎ板を取り外します。

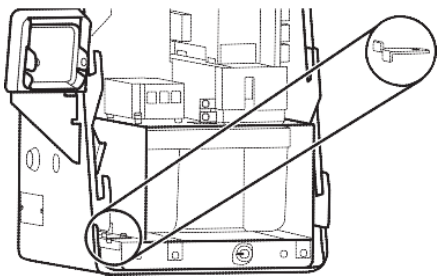

⚠ 注意

- 硬貨投入口塞ぎ板を取り外すときに内部の精密機器に手を触れないように注意してください。

! お願い

- ネジを外したあと、紛失を防ぐために、元の位置にネジを締め直してください。

3 硬貨投入口塞ぎ板を硬貨投入口へ差し込みます。

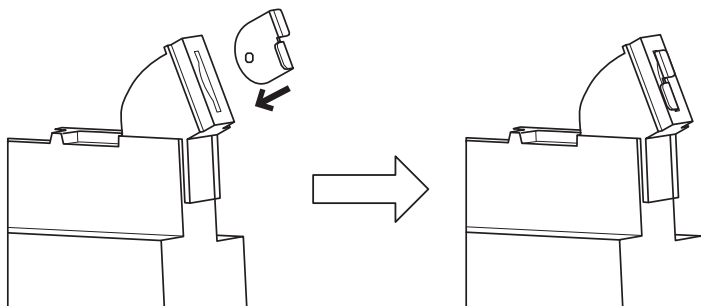

4 本体前面部扉を閉じ、本体鍵を左方向に90°回して鍵をかけてください。

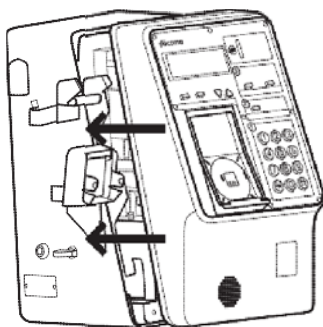

⚠ 注意

- 前面部扉を閉じるときは、内部のケーブルを挟み込まないようにご注意ください。
- 前面部扉を正しく閉めないとき本体鍵を閉めることができません。前面部をしっかり奥まで押し込んでから鍵を閉めてください。

! お願い

- 金庫を戻すときは、向きに注意してください。
- 金庫は必ず元に戻してから前面部扉を閉めてください。金庫を戻さずに前面部扉を閉じると金庫入れ忘れ音が鳴りますのでご注意ください。

故障とお考えになる前に

修理に出す前に、次の表に従って確認してください。

症状	チェックする箇所
電源が入らない	<ul style="list-style-type: none"> ●コンセントが抜けていませんか ●電源システムの故障や停電が発生していませんか ●上記のチェックで復旧しない場合は、電源を抜いて当社のワイドスターコールセンターにご連絡ください
「圏外の為、ご利用できません」と表示される	<ul style="list-style-type: none"> ●ワイドスターⅡ 端末のアンテナの向きを正しく調整しましたか ●ワイドスターⅡ 端末を電波の弱い場所に設置していませんか ●ワイドスターⅡ 端末のアンテナの前に電波をさえぎるものがありますか ●ワイドスターⅡ 端末が正しく接続されていますか
「電池交換 充電して下さい」と表示される	<ul style="list-style-type: none"> ●ワイドスターⅡ 衛星可搬端末01の電池が少なくなっていますので充電してください
「硬貨はご利用できません」と表示される	<ul style="list-style-type: none"> ●金庫に硬貨が満杯になっていませんか、満杯の場合は硬貨を回収してください(P.27) ●硬貨利用規制設定が機能規制になっていませんか
「Edyはご利用できません」と表示される	<ul style="list-style-type: none"> ●楽天Edyの決済データが満杯になっていませんか、満杯の場合は楽天Edyの決済データを手動送信してください(P.43) ●「Edy利用規制」設定が「機能規制」になっていませんか
「このカードはお取り扱いできません」と表示される	<ul style="list-style-type: none"> ●Edyカード、またはおサイフケータイが不正です
「しばらくお待ち下さい」と表示される	<ul style="list-style-type: none"> ●ファームウェアのバージョンアップなどを行っています しばらくそのままお待ちください
金庫・楽天Edyログ満杯表示で「N」と表示される	<ul style="list-style-type: none"> ●金庫が満杯になりかけています もしくは楽天Edyの決済データが満杯になりかけています 硬貨を回収するか (P.27)、楽天Edyの決済データを手動送信してください (P.43)
金庫・楽天Edyログ満杯表示で「F」と表示される	<ul style="list-style-type: none"> ●金庫が満杯になっています もしくは楽天Edyの決済データが満杯になっています 硬貨を回収するか(P.27)、楽天Edyの決済データを手動送信してください(P.43)
相手の声が小さい／聞き取りにくい	<ul style="list-style-type: none"> ●受話音量が小さくなっていませんか、音量ボタンを押して調節してください
楽天Edy決済データ手動送信に失敗する	<ul style="list-style-type: none"> ●しばらくしてから、再度手動送信を行ってください

停電になったときは

停電が発生した場合は、下記のような動作になります。

ワイドスター II 衛星船舶・車載端末01から給電が可能な場合

停電になった時	硬貨通話、楽天Edy通話	通話前	<ul style="list-style-type: none"> ●ディスプレイ表示部のバックライトが消えます ●硬貨通話で硬貨を蓄積している場合は、停電の復旧後に硬貨が返却されます ●発信中の場合は発信がキャンセルされ、受話器から話中音が聞こえます
		通話中	<ul style="list-style-type: none"> ●ディスプレイ表示部のバックライトが消えます ●硬貨通話で硬貨を蓄積している場合は、停電の復旧後に未使用分の硬貨が返却されます ●残り通話可能時間が 10 秒未満となっても、催促音鳴動および催促表示は行われません ●通話は継続しますが、次の課金タイミングで切断されます
	無料通話(緊急、鍵あり通話)	通話前	●ディスプレイ表示部のバックライトが消えます
		通話中	<ul style="list-style-type: none"> ●ディスプレイ表示部のバックライトが消えます ●通話は継続されます
	着信通話	通話前	<ul style="list-style-type: none"> ●ディスプレイ表示部のバックライトが消えます ●着信呼出音量設定が大、中の場合、小で鳴動します
		通話中	<ul style="list-style-type: none"> ●ディスプレイ表示部のバックライトが消えます ●通話は継続されます
停電中	無料通話(緊急、鍵あり通話)	通話前	●電話をかけることができます
	着信通話	通話前	●着信を受けることができます
	硬貨通話、楽天Edy通話	通話前	●電話をかけることはできません

ワイドスター II 衛星船舶・車載端末01から給電が不可能な場合

停電になった時	全ての通話	通話前 通話中	<ul style="list-style-type: none"> ●ディスプレイ表示部のバックライトが消えます ●通話中の場合、通話が切断されます ●自動で電源がOFFになります
---------	-------	------------	--

ワイドスター II 衛星可搬端末01を接続している場合

停電になった時	全ての通話	通話前 通話中	<ul style="list-style-type: none"> ●ディスプレイ表示部のバックライトが消えます ●通話中の場合、通話が切断されます ●自動で電源がOFFになります
---------	-------	------------	--

仕様

機器名	ワイドスターⅡ 簡易公衆電話機
使用硬貨	100円
硬貨蓄積枚数	4枚
硬貨収納枚数	500枚
使用電子マネー	楽天Edy
動作温度	−20～+60℃(Edy機能については0℃～40℃)
湿度	45～85%(結露なきこと)
電源	DC入力範囲:+10.5V～+35V(ACの場合は別途アダプタ等が必要)
消費電力	待機時 約11W/使用時 約13W/最大負荷時 約22W
最大外形寸法	約329mm(幅)×約302mm(奥行き)×約420mm(高さ)
質量	約15kg(硬貨蓄積重量は除く)

株式会社NTTドコモ

この資料の内容は、平成29年11月現在のものです。

1008ZT	114-1	K
354706000		